

Product features

- Constant power output emergency power supply
- For LED module with a forward voltage of 10-90Vdc/60-250Vdc/240-430Vdc
- The product can be installed internally or externally
- Integral LiFePO4 battery pack
- Compatible with all dimmable and non-dimmable constant current LED driver
- Automatic shutdown of output if LED load is out of range
- Constant power output, output current self-adjustable
- 5 years guarantee for electronic part



Functions

- Normal Function/Self Test
- Maintained/Non-maintained operation
- Electronic charge system
- Deep discharge protection
- Short-circuit-proof battery connection
- Open-circuit-proof
- Polarity reversal protection for battery

Mechanical Outline

unit:mm

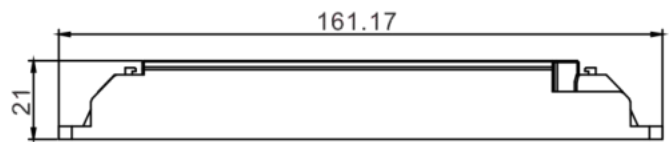
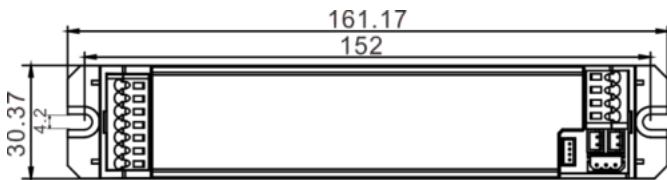

Item Code	Battery	QTY	Weight per pc.	Carton size
EEC110L/M/H-2.5W-1/2H	18650 1cell	44PCS	129g	382*250*170
EEC110L/M/H-2.5W-3H	18650 2cells	44PCS	173g	
EEC110L/M/H-5W-1/2H				
EEC110L/M/H-5W-3H	26650 2cells	40PCS	264g	



Technical Data

Rated supply voltage	220-240VAC
AC voltage range	144-187VAC
Mains frequency	50/60Hz
Power factor	≥0.55
Starting time	1s
Output overvoltage protection	110V/300V/480V
U-OUT(including open-/short-circuit and double load)	120V/340V/490V
Ambient temperature t_a	5-55°C
Max. Casing temperature t_c	75°C
IP rating	IP20
In-rush current	2A
In-rush current duration	3ms
Mains surge capability (between L – N)	1KV
Maximum withstand voltage	2KV+4U
Withstand time	60s

Specific technical data

Item Code	Typical output emergency power	Mains input current, min	Mains input current, max	Input power in mains operation, min	Input power in mains operation, max
EEC110L EEC110M EEC110H EEC110L-ST EEC110M-ST EEC110H-ST	2.5W	5mA	30mA	0.45W	4.5W
	5W				

Item Code	LED module forward voltage range Min-Max	LED module forward current range Min-Max	LED module forward power range Min-Max
EEC110L-2.5W	10-90Vdc	12-170mA	1.2-1.8W
EEC110M-2.5W	60-250Vdc	4-35mA	
EEC110H-2.5W	240-430Vdc	1.5-9mA	
EEC110L-5W	10-90Vdc	24-350mA	2.4-3.5W
EEC110M-5W	60-250Vdc	9-65mA	
EEC110H-5W	240-430Vdc	5-17mA	

- Note: 1.All specifications are typical at 25°C unless otherwise stated.
 2. All specifications are typical on the 230VAC unless otherwise stated.
 3. "ST" represents the self test.

Testing/Commissioning(self test)

Functionality of the test button

- 1) A short press (>1s) on the button start a function test lasting 5 seconds (The battery's capacity should be more than 5%=charging 30mins)
- 2) Holding down the button(>10s) resets the timer(System-reset)

Function test

The 5 second long, each 7 days' function test serves to check the functionality of the emergency unit, the batteries and LED module.

Duration test(Europe)

- First test: After 24 hours of AC mains power input, the emergency lighting unit will enter into a 3-hour duration test.
- Half year duration test: Conduct 3-hour duration test every 180-182 days to check the battery capacity.

Duration test(Australia)

- First time test: After 16 hours of AC mains power input, the emergency lighting unit will enter into a 2-hour duration test.
- Half year duration test: The test will be carried out on each 180-182days to check the capacity of batteries. The 2-hour duration test will be carried out at the first time; 1.5-hour duration test will be carried out in the following duration tests.

Notice.

-A function test&duration test shall only be started when the battery supply is fully charge if a mains supply failure occurs while a function test&duration test is in progress, the test shall be postponed and the system shall enter emergency operation. Following restoration of the mains supply , a postponed duration test shall re-commence automatically when the battery supply is fully re-charge,function test battery $\geq 3V$,duration test battery $\geq 3.55V$

-The indicator will be slow flashing Green for 5 days if the duration test is carried out successfully.

Indicator LED System status is locally by a bi-color indicator LED.

LED Indication	Status	Description
Permanent Green	Standby ,System OK	Mains Operation ,battery is charged
Fast flashing Green (0.25s on 0.25s off)	Function test underway	Function test underway
Slow flashing Green (1s on 1s off)	Duration test underway	Duration test underway
Permanent Red	Lamp failure	Open Circuit or Short circuit or LED failure
Fast flashing Red (0.25s on 0.25s off)	Battery capacity failure	Battery failed duration test
Slow flashing Red (1s on 1s off)	Battery fault	Incorrect battery voltage or Short circuit or Open Circuit
Green and Red off	Battery Operation	Emergency mode:Mains disconnected or Mains failure
Slow flashing Red (1s on 3s off)	Battery temperture error	When power on and battery temperature is above $60(\pm 2)^{\circ}C$ or below $0(+2)^{\circ}C$

NOTICE

Fault status:

If an error is detected, the indicator LED will switch to RED. If the error has been corrected please re-connecting the battery after the mains power off, the indicator LED immediately will switch back to GREEN when mains power on .

NOTICE

Battery failed duration test:

After an exchange of the battery and holding down the button (>10S) reset the timer, the indicat or LED will switch to GREEN.

NOTICE:Other matters:

- 1.After the first power-on, continuous charging for 24 hours to enter the first inspection, if additional operations are carried out during the continuous charging process, the time of entering the first inspection will be deviated.
2. After entering the emergency state, simply press the test button once ($\geq 1S$) to exit the emergency state.
3. When the standard model is powered on and the battery temperature is above $60(\pm 2)^{\circ}C$ or below $0(+2)^{\circ}C$, the indicator status is green off.

Wiring Diagram

U-OUT of the LED drive is 120V(EEC110L)/340V(EEC110M)/490V(EEC110H)

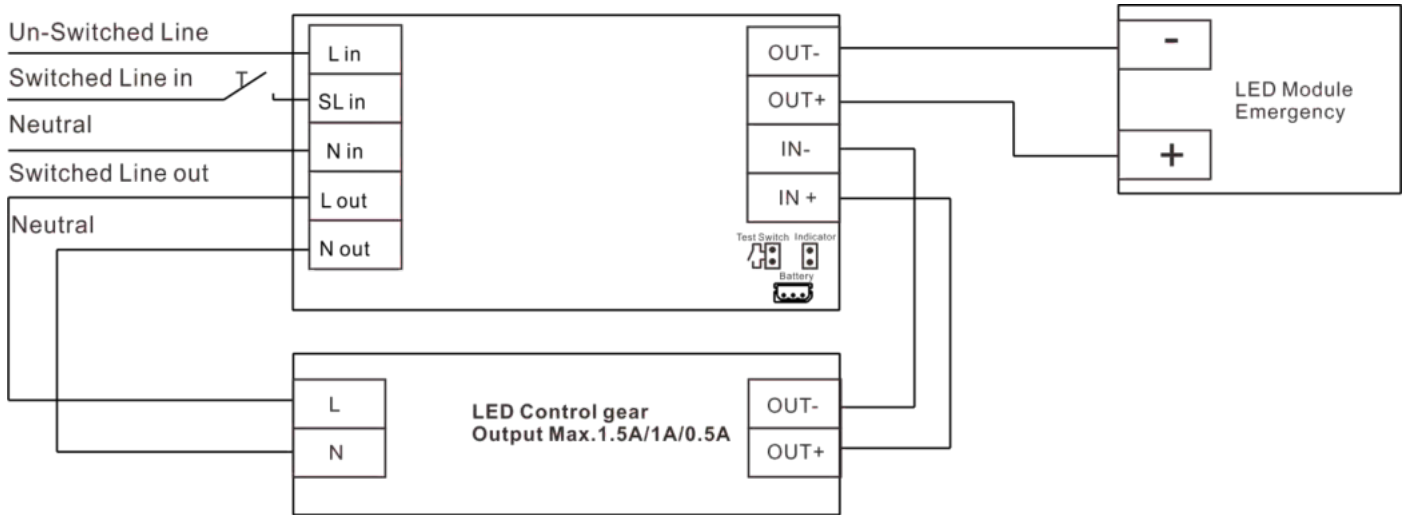

Notice:

The indicator light will turn off under the following conditions:

1. When the power is off, the light enters into the emergency mode.
2. Normal Function: When the power is on, the battery is disconnected.
3. After the power is connected, disconnect the power and reconnect the battery.

(Note: in this case, please reset the AC power supply)

Requirements for LED Control gear:

- 1.If used together with EEC110L series, the LED driver U-OUT the shall not exceed 120V, and fulfill double/reinforced insulation between supply an output circuits, and the maximum current shall not exceed 1.5A.
- 2.If used together with EEC110M series, the LED driver U-OUT the shall not exceed 340V, and the maximum current shall not exceed 1A.
- 3.If used together with EEC110H series, the LED driver U-OUT the shall not exceed 490V, and the maximum current shall not exceed 0.5A.
- 4.When the SLin is connected, the LED is in the maintenance state.

When the SLin is disconnected, the LED is in the non-maintenance state.

Requirements for wiring wires:

- 1.Wire diameter range: 0.75-1.5 square millimeters

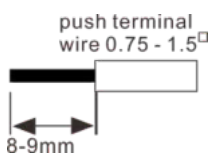

Battery data

•Battery selection

Emergency power	Batteries	Emergency Duration	Battery discharge current Min-Max	Battery output power Min-Max	Battery fully charged time	Charge Current	Battery discharge voltage Min-Typ-Max
2.5W	18650/3.2V/1500mAhLiFePO4	1h	650-900mA	2-2.7W	16h	400mA ± 10%	2.5-3.2-3.6V
	18650/3.2V/2000mAhLiFePO4	2h					
	18650/3.2V/3000mAhLiFePO4	3h					
5W	18650/3.2V/3000mAhLiFePO4	1h	1400-2000mA	4-5.5W	16h	400mA ± 10%	2.5-3.2-3.6V
	18650/3.2V/4000mAhLiFePO4	2h					
	26650/3.2V/6000mAhLiFePO4	3h					

Note:
 Automatically charge when the voltage of a single battery drops below 3.4V. When the voltage of a single battery exceeds 3.6V, the charger turns off (0mA).
 If the battery temperature is above 60 (± 2 °C) or below 0 (+2 °C) , the battery will stop charging.
 The emergency lighting LED driver will recharge the battery normally after running the test of 61347-2-7 CL22.3 (abnormal operating conditions).
 When the voltage of a single battery is below min 2.0 V, the battery will not enter an emergency state.
 The minimum charging environment temperature of the battery is 5°C , to ensure that the battery can be charged

•Battery Size

unit:mm

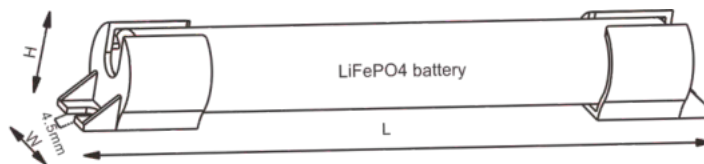
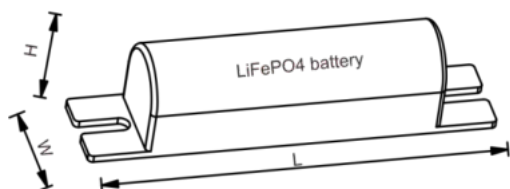

Item Code	L	W	H	Center hole distance
18650 1cell	90	19.8	20.3	80
18650 2cells	158	22	21	145.5
26650 2cells	170	30	29	

Battery data

- Battery selection

Capacity	1.5 /2.0/3.0/4.0Ah	Capacity	6.0Ah
International designation	IFpR 18/65	International designation	IFpR 26/65
Battery voltage/cell	3.2V	Battery voltage/cell	3.2V
Cell type	18650	Cell type	26650
Case temperature range to ensure		Case temperature range to ensure	
4 years design life	+5°Cto+55°C	4 years design life	+5°Cto+55°C
5 years design life	+5°Cto+45°C	5 years design life	+5°Cto+45°C
6 years design life	+5°Cto+35°C	6 years design life	+5°Cto+35°C
Max. short term battery case temperature (shorter than 1 month over the battery lifetime)	70°C	Max. short term battery case temperature (shorter than 1 month over the battery lifetime)	70°C
Max. number discharge cycles	50 cycles total	Max. number discharge cycles	50 cycles total
Max. storage time	6 months	Max. storage time	6 months

Notice: Storage condition

- Batteries should be stored within the specified temperature range in low humidity conditions.

Optimal storage conditions are

- Temperature: -20°C to +40°C

- Humidity: 45% - 85%

- Avoid atmosphere with corrosive gas
- It is recommended to disconnect the battery before storage or delivery
- Battery should be charged every three months in order to keep it's initial performance.

Standard

This product meets the following standards:

- EN IEC61347-2-7
- EN 61000-3-2
- EN 55015
- AS/NZS 61347-2-13
- EN IEC61347-2-13
- EN 61000-3-3
- AS/NZS 61347-1
- AS/NZS CISPR 15
- EN IEC61347-1
- EN 61547
- AS/NZS 61347-2-7
- ROHS 2.0

Product accessory description: Status indication bi-colour LED

- Two-colour status display LED
- Green:system OK,Red:fault
- Plug connection
- Opening size:6*6mm
- Line length: 12cm/23cm/50cm/1m/2m



Product accessory description: Test switch

- For connection to the emergency lighting unit
- For checking the device function
- Plug connection
- Dielectric strength: 500V AC for 60 seconds
- Opening size: 7.5*7.5mm
- Line length: 12cm/23cm/50cm/1m/2m



Product accessory description: Test switch

- For connection to the emergency lighting unit
- For checking the device function
- Plug connection
- Dielectric strength: 1KV AC for 60 seconds
- Opening size: 7.5*7.5mm
- Line length: 12cm/23cm/50cm/1m/2m



Product accessory description: Test switch

- For connection to the emergency lighting unit
- For checking the device function
- Plug connection
- Dielectric strength: 500V AC for 60 seconds
- Opening size: 12*12mm
- Line length: 12cm/23cm/50cm/1m/2m



Product accessory description: Integrated waterproof button indicator light

- For connection to the emergency lighting unit
- For checking the device function
- Plug connection
- Dielectric strength: 1000V AC for 60 seconds
- Two-colour status display LED
- Green: system OK, Red: fault
- Opening size: 12*12mm
- Line length: 12cm/23cm/50cm/1m/2m



Product accessory description: White indicator base

- For fixation status indication bi-colour LED
- Opening size: 19*19mm



Product accessory description: Battery extension cable

- Cable length: 60mm/150mm/200mm/350mm: 60mm/150mm/200mm/350mm
- 3-pole plug connection

Service Life

Average life-time 50,000 hours under rated conditions with a failure rate of less than 10% for the emergency converter as rated power. Average failure rate of 0.2% per 1000 operating hours.

Important

The unit use dangerous mains voltage, it should be installed by qualified electricians only according to European safety standard or relevant nation regulations.

The emergency converter can only be used with the LED lamps and only suitable for use in indoors. Protect the electronics converter against excessive heat.

Connect the LED lamps to the emergency converter with correct polarity according to the schematic drawing.

The maximum length of the output cable to the LED lamps should not exceed 3m according to the EMC standard.

Connect the unit to AC power only after the wiring been completed between emergency converter and LED lamps.

About such situations, no ability can be taken over for possible damage: the emergency converter is used for purposes other than originally intended; connected in the wrong way.

Battery should be charged every three months in order to keep it's initial performance.

The emergency function test must be performed when a battery is fully charged for 16 hours.

The controlgear is not intended for use in luminaires for high-risk task area lighting.

The recharging device will recharge the battery ESSS normally after removal the short circuit link and reconnecting the ESSS.

The electric source for safety service is not a user serviceable item and shall only be replaced by the manufacturer service agent or a similar qualified person.

For built-in convertors: rely upon the luminaire enclosure for protection against electric shock.

Test switch and indicator can only be used internally.

The controlgear relies upon the luminaire enclosure for protection against accidental contact with live parts.

The circuit is protected after a battery short circuit after the battery is restored, the charging circuit can charge normally.

Double or reinforce insulation between supply and battery/ESS circuits and based on a working voltage of 250V, Meanwhile, insulation between battery circuits/test circuits and LED circuits fulfills basic insulation and based on a working voltage of 340V/490V; Furthermore, insulation between supply and LED circuits fulfills double insulation with a voltage above ELV (340V/490V).

Additional, Insulation between battery circuits / indicator circuits / MT (ATS) circuits and normal supply fulfills reinforced insulation. If a LED driver is used with these control gears, The LED driver shall be in compliance with IEC/EN 61347-2-13 and shall provide double or reinforce insulation between input circuits and output circuits.

Produktmerkmale

- Notstromversorgung mit konstanter Ausgangsleistung
- Für LED-Module mit einer Durchlassspannung von 10-90 V DC/60-250 V DC/240-430 V DC
- Das Produkt kann intern oder extern installiert werden.
- Integrierter LiFePO4-Akkumulator
- Kompatibel mit allen dimmbaren und nicht dimmbaren Konstantstrom-LED-Treibern
- Automatische Abschaltung des Ausgangs, wenn die LED-Last außerhalb des zulässigen Bereichs liegt
- Konstante Ausgangsleistung, Ausgangsstrom selbstregulierend
- 5 Jahre Garantie auf elektronische Teile



Functions

- Normale Funktion/ Selbsttest
- Betrieb mit Instandhaltung/ohne Instandhaltung
- Elektronisches Ladesystem
- Tiefentladungsschutz
- Kurzschlussicherer Batterieanschluss
- Unterbrechungssicher
- Verpolungsschutz für die Batterie

Mechanischer Entwurf

Einheit: mm

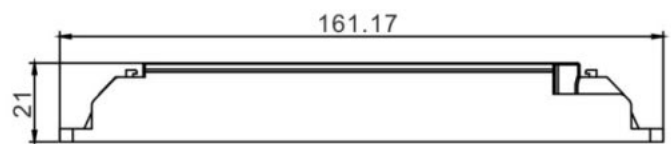
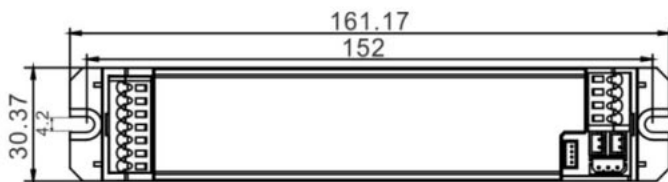

Artikelnummer	Batterie	MENGE	Gewicht pro Stück.	Kartongröße
EEC110L/M/H-2.5W-1/2H	18650 1 Zelle	44 Stück	129 g	382*250*170
EEC110L/M/H-2.5W-3H	18650 2 Zellen	44 Stück	173 g	
EEC110L/M/H-5W-1/2H				
EEC110L/M/H-5W-3H	26650 2 Zellen	40 Stück	264 g	



Technische Daten

Bemessungsversorgungsspannung	220-240 V Wechselstrom
Wechselspannungsbereich	144-187 V AC
Netzfrequenz	50/60 Hz
Leistungsfaktor	γ0,55
Startzeit	1s
Ausgangsüberspannungsschutz	110 V/300 V/480 V
U-OUT (einschließlich Leerlauf/Kurzschluss und Doppellast)	120 V / 340 V / 490 V
Umgebungstemperatur t_a	5-55°
Maximale Gehäusetemperatur t_c	75°
IP-Schutzart	IP20
Einschaltstrom	2A
Einschaltstromdauer	3 ms
Netzüberspannungsfestigkeit (zwischen L – N)	1 kV
Maximale Stehspannung	2 kV + 4 U
Stehen Sie der Zeit	60er Jahre

Spezifische technische Daten

Artikelnummer	Typische Ausgabe Notstromversorgung	Netzanschluss aktuell, min	Netzanschluss aktuell, max	Eingangsleistung aus dem Stromnetz Operation, min	Eingangsleistung aus dem Stromnetz Betrieb, max
EEC110L EEC110M EEC110H EEC110L-ST EEC110M-ST EEC110H-ST	2,5 W	5 mA	30 mA	0,45 W	4,5 W
	5W				

Artikelnummer	Durchlassspannung des LED-Moduls	LED-Modul-Vorwärtsstrom	LED-Modul-Vorwärtsstromversorgung
	Bereich Min-Max	Bereich Min-Max	Bereich Min-Max
EEC110L-2,5W	10-90 V Gleichstrom	12-170 mA	1,2–1,8 W
EEC110M-2,5W	60-250 V Gleichstrom	4-35 mA	
EEC110H-2,5W	240-430 V Gleichstrom	1,5-9 mA	
EEC110L-5W	10-90 V Gleichstrom	24-350 mA	2,4–3,5 W
EEC110M-5W	60-250 V Gleichstrom	9-65mA	
EEC110H-5W	240-430 V Gleichstrom	5-17 mA	

- Hinweis: 1. Alle Spezifikationen gelten typisch bei 25°C, sofern nicht anders angegeben.
 2. Alle Spezifikationen beziehen sich typisch auf 230 VAC, sofern nicht anders angegeben.
 3. „ST“ steht für Selbsttest.

Prüfung/Inbetriebnahme (Selbsttest)

Funktionalität der Testtaste

- 1) Ein kurzer Druck (>1 Sekunde) auf die Taste startet einen 5 Sekunden dauernden Funktionstest (Die Batteriekapazität sollte mehr als 5 % betragen = 30 Minuten Ladezeit).
- 2) Durch Gedrückthalten der Taste (>10s) wird der Timer zurückgesetzt (System-Reset).

Funktionstest

Der alle sieben Tage durchgeführte, fünf Sekunden lange Funktionstest dient der Überprüfung der Funktionsfähigkeit der Notfalleinheit, der Batterien und des LED-Moduls.

Dauertest (Europa)

- Erster Test: Nach 24 Stunden Netzanschluss wird die Notbeleuchtungseinheit einem 3-stündigen Test unterzogen.
- Halbjahres-Dauertest: Führen Sie alle 180-182 Tage einen 3-stündigen Dauertest durch, um die Batteriekapazität zu überprüfen.

Dauertest (Australien)

- Ersttest: Nach 16 Stunden Netzanschluss wird die Notbeleuchtungseinheit einem 2-stündigen Test unterzogen.
 - Halbjahres-Dauertest: Der Test wird alle 180-182 Tage durchgeführt, um die Kapazität der Batterien zu überprüfen. Der Test dauert 2 Stunden.
- Beim ersten Mal scheidet man aus; in den folgenden Dauertests wird ein 1,5-stündiger Dauertest durchgeführt.

Beachten.

Ein Funktions- und Dauertest darf nur gestartet werden, wenn die Batterie vollständig geladen ist, falls während eines Funktionstests ein Netzausfall auftritt.

Der Test und die Dauerprüfung laufen, der Test wird verschoben und das System geht in den Notbetrieb. Nach Wiederherstellung der Netzversorgung

Bei vollständig aufgeladener Batterie wird der verzögerte Dauertest automatisch wieder aufgenommen. Funktionstest Batterie ≈ 3 V, Dauertest

Batterie $\approx 3,55$ V

-Wenn der Dauertest erfolgreich durchgeführt wird, blinkt die Anzeige 5 Tage lang langsam grün.

Indicator LED System status is locally by a bi-color indicator LED.

LED-Anzeige	Status	Beschreibung
Permanentgrün	Standby, System OK	Netzbetrieb, Akku wird geladen
Schnell blinkendes Grün (0,25 s an, 0,25 s aus)	Funktionstest läuft	Funktionstest läuft
Langsam blinkendes Grün (1 Sekunde an, 1 Sekunde aus)	Dauertest läuft	Dauertest läuft
Permanerot	Lampenausfall	Unterbrechung oder Kurzschluss oder LED Versagen
Schnell blinkendes Rot (0,25 s an 0,25 s aus)	Batteriekapazitätsausfall	Batterietest fehlgeschlagen
Langsam blinkendes Rot (1 Sekunde an, 1 Sekunde aus)	Batteriefehler	Falsche Batteriespannung oder Kurzschluss Stromkreis oder offener Stromkreis
Grün und Rot aus	Batteriebetrieb	Notbetrieb: Netzanschluss unterbrochen oder Netzausfall
Langsam blinkendes Rot (1 Sekunde an, 3 Sekunden aus)	Batterietemperaturfehler	Wenn Strom eingeschaltet und Batterie Die Temperatur liegt über $60(\pm 2)^{\circ}\text{C}$ oder unter $0(+2)^{\circ}\text{C}$

BEACHTEN

Fehlerstatus:

Wird ein Fehler erkannt, leuchtet die Kontroll-LED auf.

wird auf ROT umgeschaltet. Wenn der Fehler aufgetreten ist.

Korrigiert, bitte stellen Sie die Verbindung wieder her.

Batterie nach Abschalten der Netzstromversorgung

Die Kontroll-LED schaltet sofort zurück

bei eingeschalteter Netzspannung GRÜN leuchten.

BEACHTEN

Batterieausfall-Dauertest:

Nach dem Austausch der Batterie und

Durch Gedrückthalten der Taste (>10 Sekunden) wird das Gerät zurückgesetzt.

Timer, die Anzeige oder LED schaltet um auf

GRÜN.

HINWEIS: Sonstige Angelegenheiten:

1. Nach dem ersten Einschalten 24 Stunden lang ununterbrochen laden, bevor die erste Inspektion durchgeführt wird. Werden währenddessen zusätzliche Vorgänge durchgeführt, ...

Beim Ladevorgang kann es zu Abweichungen beim Zeitpunkt der ersten Inspektion kommen.

2. Nach Eintritt in den Notfallzustand drücken Sie einfach einmal (≈ 1 S) die Testtaste, um den Notfallzustand zu verlassen.

3. Wenn das Standardmodell eingeschaltet ist und die Batterietemperatur über $60(\pm 2)^{\circ}\text{C}$ oder unter $0(+2)^{\circ}\text{C}$ liegt, ist der Indikatorstatus grün aus.

Schaltplan

Die Ausgangsspannung (U-OUT) des LED-Treibers beträgt 120 V (EEC110L) / 340 V (EEC110M) / 490 V (EEC110H).

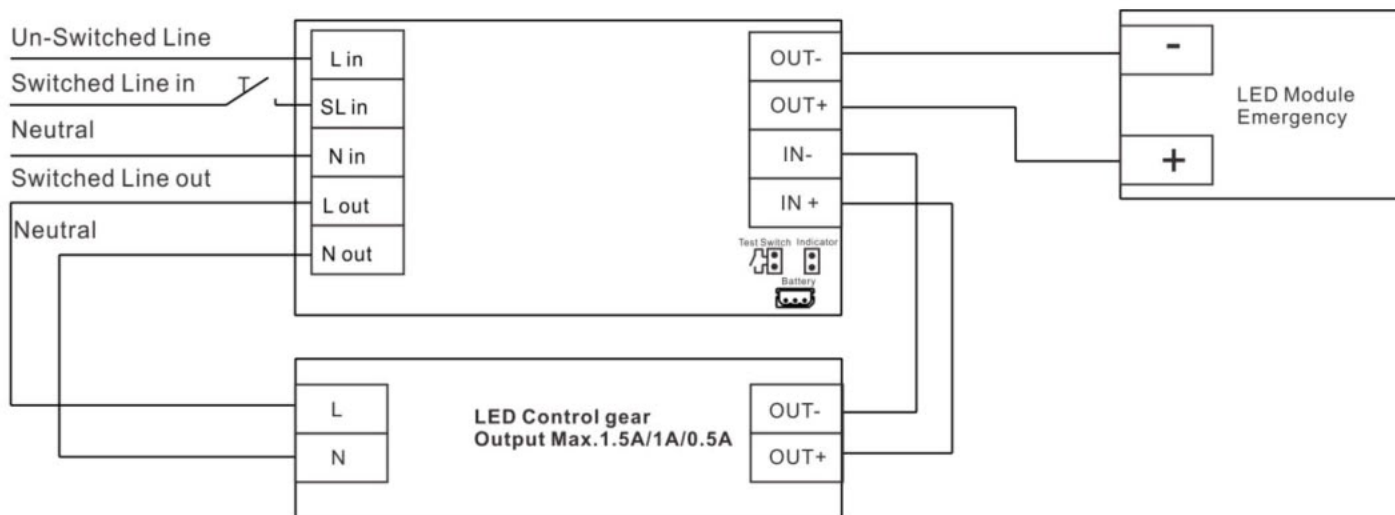

Beachten:

Die Kontrollleuchte schaltet sich unter folgenden Bedingungen aus:

1. Bei Stromausfall schaltet die Lampe in den Notmodus.
2. Normalbetrieb: Bei eingeschaltetem Gerät ist die Batterie getrennt.
3. Nachdem die Stromversorgung angeschlossen ist, trennen Sie die Stromversorgung und schließen Sie die Batterie wieder an.

(Hinweis: In diesem Fall setzen Sie bitte das Netzteil zurück.)

Anforderungen an LED-Vorschaltgeräte:

1. Bei Verwendung mit der EEC110L-Serie darf die Ausgangsspannung des LED-Treibers (U-OUT) 120 V nicht überschreiten und muss eine doppelte/verstärkte Isolierung aufweisen. zwischen Versorgungs- und Ausgangskreisen darf der maximale Strom 1,5 A nicht überschreiten.
2. Bei Verwendung mit der EEC110M-Serie darf die Ausgangsspannung (U-OUT) des LED-Treibers 340 V nicht überschreiten, und der maximale Strom darf nicht überschreiten 1A.
3. Bei Verwendung mit der EEC110H-Serie darf die Ausgangsspannung (U-OUT) des LED-Treibers 490 V nicht überschreiten, und der maximale Strom darf nicht überschreiten 0,5 A.
4. Wenn SLin angeschlossen ist, befindet sich die LED im Wartungszustand.

Wenn die SLin-Verbindung getrennt ist, befindet sich die LED im Wartungsmodus.

Anforderungen an die Verdrahtung:

1. Drahtdurchmesserbereich: 0,75-1,5 Quadratmillimeter

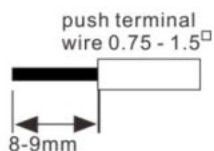

Batteriedaten

•Batterieauswahl

Notfall Leistung	Batterien	Notfall Dauer	Batterieentladung aktuell Min-Max	Batterieausgang Leistung Min-Max	Batterie vollständig berechnete Zeit	Ladestrom	Batterieentladung Stromspannung Min.-Typ.-Max.
2,5 W	18650/3,2 V/1500 mAh LiFePO4	1 Stunde	650-900 mA	2-2,7 W	16 Uhr	400 mA ± 10 % 2,5-3,2-3,6 V	
	18650/3,2 V/2000 mAh LiFePO4	2 Stunden					
	18650/3,2 V/3000 mAh LiFePO4	3 Stunden					
5W	18650/3,2 V/3000 mAh LiFePO4	1 Stunde	1400-2000 mA	4-5,5 W			
	18650/3,2 V/4000 mAh LiFePO4	2 Stunden					
	26650/3,2V/6000mAhLiFePO4	3 Stunden					

Notiz:

Automatischer Ladevorgang, wenn die Spannung einer einzelnen Batterie unter 3,4 V fällt. Wenn die Spannung einer einzelnen Batterie 3,6 V überschreitet,

Das Ladegerät schaltet sich ab (0 mA).

Wenn die Batterietemperatur über 60° (± 2°) oder unter 0° (+2°) liegt, wird der Ladevorgang der Batterie gestoppt.

Der LED-Treiber für die Notbeleuchtung lädt den Akku nach dem Test 61347-2-7 CL22.3 (abnormaler Betrieb) normal wieder auf.

Bedingungen).

Wenn die Spannung einer einzelnen Batterie unter min. 2,0 V liegt, schaltet die Batterie nicht in den Notlaufmodus.

Die minimale Umgebungstemperatur für den Ladevorgang der Batterie beträgt 5°C. , um sicherzustellen, dass der Akku geladen werden kann

•Batteriegröße

Einheit: mm



Artikelnummer	L	W	H	Mittelpunktlochabstand
18650 1 Zelle	90	19.8	20.3	80
18650 2 Zellen	158	22	21	145,5
26650 2 Zellen	170	30	29	

Batteriedaten

•Batterieauswahl

Kapazität	1,5 / 2,0 / 3,0 / 4,0 Ah Kapazität	Kapazität	6,0 Ah
Internationale Bezeichnung	IFpR 18/65	Internationale Bezeichnung	IFpR 26/65
Batteriespannung/Zelle	3,2 V	Batteriespannung/Zelle	3,2 V
Zelltyp	18650	Zelltyp	26650
Gehäusetemperaturbereich zur Gewährleistung		Gehäusetemperaturbereich, um sicherzustellen	
einer	+5 °C bis +55 °C	4 Jahre geplante Nutzungsdauer	+5 °C bis +55 °C
Auslegungslebensdauer	+5 °C bis +45 °C	5 Jahre geplante Nutzungsdauer	+5 °C bis +45 °C
von 4 Jahren, 5 Jahren und 6 Jahren	+5 °C bis +35 °C	6 Jahre geplante Nutzungsdauer	+5 °C bis +35 °C
Maximale kurzzeitige Batteriegehäusetemperatur (kürzer als 1 Monat über die gesamte Batterielebensdauer)	70°C	Maximale kurzzeitige Batteriegehäusetemperatur (kürzer als 1 Monat über die gesamte Batterielebensdauer)	70°C
Maximale Anzahl Entladezyklen Maximale	Insgesamt 50 Zyklen	Maximale Anzahl Entladezyklen Maximale	Insgesamt 50 Zyklen
Lagerzeit	6 Monate	Lagerzeit	6 Monate

Hinweis: Lagerbedingungen

•Batterien sollten innerhalb des angegebenen Temperaturbereichs und unter Bedingungen mit niedriger Luftfeuchtigkeit gelagert werden.

Optimale Lagerbedingungen sind

- Temperatur: -20° bis +40°
- Luftfeuchtigkeit: 45 % - 85 %

•Vermeiden Sie Atmosphären mit korrosiven Gasen

•Es wird empfohlen, die Batterie vor der Lagerung oder dem Transport abzukleppen . •Die

Batterie sollte alle drei Monate aufgeladen werden, um ihre ursprüngliche Leistungsfähigkeit zu erhalten.

Standard

Dieses Produkt erfüllt folgende Standards:

- EN IEC61347-2-7
- EN 61000-3-2
- EN 55015
- AS/NZS 61347-2-13
- EN IEC61347-2-13
- EN 61000-3-3
- AS/NZS 61347-1
- AS/NZS CISPR 15
- EN IEC61347-1
- EN 61547
- AS/NZS 61347-2-7
- RoHS 2.0

Produktzubehörbeschreibung: Zweifarbig Statusanzeige-LED

- Zweifarbig Statusanzeige-LED
- Grün: System OK, Rot: Fehler
- Steckverbindung
- Öffnungsgröße: 6 x 6 mm
- Leinenlänge: 12 cm / 23 cm / 50 cm / 1 m / 2 m



Produktzubehörbeschreibung: Testschalter

- Zum Anschluss an die Notbeleuchtungseinheit
- Zur Überprüfung der Gerätefunktion
- Steckverbindung
- Durchschlagsfestigkeit: 500 V Wechselstrom für 60 Sekunden
- Öffnungsgröße: 7,5 x 7,5 mm
- Leinenlänge: 12 cm / 23 cm / 50 cm / 1 m / 2 m



Produktzubehörbeschreibung: Testschalter

- Zum Anschluss an die Notbeleuchtungseinheit
- Zur Überprüfung der Gerätefunktion
- Steckanschluss
- Durchschlagsfestigkeit: 1 kV AC für 60 Sekunden
- Öffnungsgröße: 7,5 x 7,5 mm
- Leinenlänge: 12 cm / 23 cm / 50 cm / 1 m / 2 m



Produktzubehörbeschreibung: Testschalter

- Zum Anschluss an die Notbeleuchtungseinheit
- Zur Überprüfung der Gerätefunktion
- Steckverbindung
- Durchschlagsfestigkeit: 500 V Wechselstrom für 60 Sekunden
- Öffnungsgröße: 12 x 12 mm
- Leinenlänge: 12 cm / 23 cm / 50 cm / 1 m / 2 m



Produktzubehörbeschreibung: Integrierte wasserdichte Tastenanzeigeleuchte

- Zum Anschluss an die Notbeleuchtungseinheit
- Zur Überprüfung der Gerätefunktion •
- Steckeranschluss
- Durchschlagsfestigkeit: 1000 V Wechselstrom für 60 Sekunden
- Zweifarbig Statusanzeige-LED
- Grün: System OK, Rot: Fehler
- Öffnungsgröße: 12 x 12 mm
- Leinenlänge: 12 cm / 23 cm / 50 cm / 1 m / 2 m



Produktzubehörbeschreibung: Weißer Indikatorsockel

- Zweifarbig LED zur Anzeige des Fixierungsstatus
- Öffnungsgröße: 19 x 19 mm



Produktzubehörbeschreibung: Batterieerlängerungskabel

•Kabellänge: 60 mm / 150 mm / 200 mm / 350 mm

•3-poliger Steckeranschluss

Nutzungsdauer

Die durchschnittliche Lebensdauer beträgt 50.000 Stunden unter Nennbedingungen bei einer Ausfallrate von unter 10 % für den Notstromwandler (Nennleistung).

Leistung. Durchschnittliche Ausfallrate von 0,2 % pro 1000 Betriebsstunden.

Wichtig

Das Gerät arbeitet mit gefährlicher Netzspannung und darf nur von qualifizierten Elektrikern gemäß den europäischen Sicherheitsstandards oder den entsprechenden nationalen Vorschriften installiert werden.

Der Notstromwandler ist nur mit LED-Lampen kompatibel und nur für den Innenbereich geeignet. Schützen Sie den Elektronikwandler gegen übermäßige Hitze.

Schließen Sie die LED-Lampen gemäß dem Schaltplan mit der richtigen Polarität an den Notstromwandler an.

Die maximale Länge des Ausgangskabels zu den LED-Lampen sollte gemäß EMV-Norm 3 m nicht überschreiten.

Schließen Sie das Gerät erst dann an das Wechselstromnetz an, wenn die Verkabelung zwischen Notstromwandler und LED-Lampen abgeschlossen ist.

In solchen Situationen kann keine Haftung für mögliche Schäden übernommen werden: Der Notstromwandler wird für andere Zwecke verwendet als

Ursprünglich beabsichtigt; falsch angeschlossen.

Der Akku sollte alle drei Monate aufgeladen werden, um seine ursprüngliche Leistungsfähigkeit zu erhalten.

Der Notfallfunktionstest muss durchgeführt werden, wenn der Akku 16 Stunden lang vollständig geladen wurde.

Das Vorschaltgerät ist nicht für den Einsatz in Leuchten zur Beleuchtung von risikoreichen Arbeitsbereichen vorgesehen.

Das Ladegerät lädt die Batterie ESSS nach Beseitigung des Kurzschlusses und Wiederanschlusses der ESSS normal wieder auf.

Die elektrische Quelle für den Sicherheitsbetrieb ist nicht vom Benutzer wartbar und darf nur vom Kundendienst des Herstellers ausgetauscht werden.

eine vergleichbar qualifizierte Person.

Bei eingebauten Konvertern: Verlassen Sie sich auf das Leuchtgehäuse als Schutz gegen elektrische Schläge.

Testschalter und -anzeige können nur intern verwendet werden.

Das Vorschaltgerät ist auf das Leuchtgehäuse angewiesen, um vor versehentlichem Kontakt mit spannungsführenden Teilen geschützt zu sein.

Der Stromkreis ist nach einem Batterie Kurzschluss geschützt; sobald die Batterie wiederhergestellt ist, kann der Ladekreis normal weiterladen.

Die Isolierung zwischen Versorgungs- und Batterie-/ESS-Schaltkreisen sollte verdoppelt oder verstärkt werden, basierend auf einer Betriebsspannung von 250 V.

Die Isolation zwischen Batterie-/Testschaltungen und LED-Schaltungen erfüllt die Anforderungen an eine Basisisolation und basiert auf einer Betriebsspannung von 340 V/490 V;

Darüber hinaus erfüllt die Isolation zwischen Versorgungs- und LED-Schaltungen eine doppelte Isolation mit einer Spannung oberhalb der Betriebsspannung (340 V/490 V).

Zusätzlich gewährleistet die Isolierung zwischen Batteriekreisen / Anzeigeleitungen / MT (ATS)-Kreisläufen und der normalen Stromversorgung eine verstärkte Isolierung.

Für diese Vorschaltgeräte wird ein LED-Treiber verwendet. Der LED-Treiber muss der Norm IEC/EN 61347-2-13 entsprechen und folgende Anforderungen erfüllen:

Die Isolation zwischen Eingangs- und Ausgangsschaltungen sollte verdoppelt oder verstärkt werden.

Caractéristiques du produit

- Alimentation de secours à puissance constante
- Pour les modules LED avec une tension directe de 10-90 Vcc/60-250 Vcc/240-430 Vcc
- Le produit peut être installé à l'intérieur ou à l'extérieur
- Batterie LiFePO4 intégrée
- Compatible avec tous les drivers LED à courant constant, dimmables et non dimmables
- Arrêt automatique de la sortie si la charge LED est hors plage
- Puissance de sortie constante, courant de sortie autoréglable
- Garantie de 5 ans sur les pièces électroniques



Fonctions

- Fonctionnement normal/ Autotest
- Fonctionnement entretenu/non entretenu
- Système de charge électronique
- Protection contre les décharges profondes
- Connexion de batterie protégée contre les courts-circuits
- Protection contre les circuits ouverts
- Protection contre l'inversion de polarité de la batterie

Schéma mécanique

unité : mm

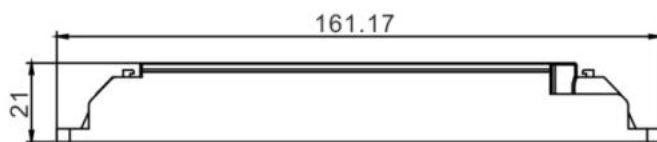
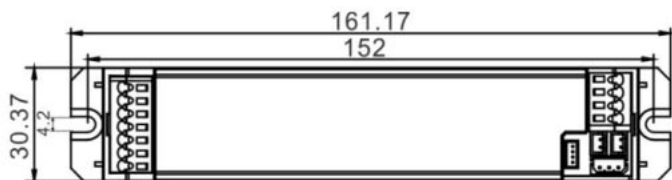

Code article	Batterie	Qté	Poids par pièce	Format du carton
EEC110L/M/H-2,5W-1,2H	18650 1 cellule	44 pièces	129 g	382*250*170
EEC110L/M/H-2,5W-3H	18650 2 cellules	44 pièces	173 g	
EEC110L/M/H-5W-1/2H				
EEC110L/M/H-5W-3H	26650 2 cellules	40 pièces	264 g	



Données techniques

Tension d'alimentation nominale	220-240 V CA
Plage de tension alternative	144-187 V CA
Fréquence du réseau	50/60 Hz
Facteur de puissance	≥0,55
Heure de début	1s
Protection contre les surtensions de sortie	110 V/300 V/480 V
U-OUT (y compris circuit ouvert/court-circuit et double charge)	120 V/340 V/490 V
température ambiante ta	5-55
Température maximale du boîtier tc	75
Indice de protection IP	IP20
Courant d'appel	2A
durée du courant d'appel	3 ms
Capacité de résistance aux surtensions du réseau (entre L et N)	1 kV
Tension de tenue maximale	2KV+4U
Durée de résistance	années 60

données techniques spécifiques

Code article	Sortie typique alimentation de secours	Entrée secteur courant, min	Entrée secteur courant, max	Alimentation secteur opération, min	Alimentation secteur opération, max
EEC110L EEC110M EEC110H EEC110L-ST EEC110M-ST EEC110H-ST	2,5 W	5 mA	30 mA	0,45 W	4,5 W
	5W				

Code article	tension directe du module LED	courant direct du module LED	Puissance directe du module LED
	plage Min-Max	plage Min-Max	
EEC110L-2,5W	10-90 Vcc	12-170 mA	1,2-1,8 W
EEC110M-2,5W	60-250 Vcc	4-35 mA	
EEC110H-2,5W	240-430 Vcc	1,5-9 mA	
EEC110L-5W	10-90 Vcc	24-350 mA	2,4-3,5 W
EEC110M-5W	60-250 Vcc	9-65mA	
EEC110H-5W	240-430 Vcc	5-17 mA	

Remarque : 1. Toutes les spécifications sont typiques à 25 °C, sauf indication contraire.

2. Toutes les spécifications sont typiques du 230 V CA, sauf indication contraire.

3. « ST » représente l'autotest.

Essais/Mise en service (autotest)

Fonctionnalité du bouton de test

- 1) Une brève pression (>1s) sur le bouton lance un test de fonction d'une durée de 5 secondes (La capacité de la batterie doit être supérieure à 5 % = charge de 30 minutes)
- 2) Maintenir le bouton enfoncé (>10s) réinitialise le minuteur (réinitialisation du système).

Test fonctionnel

Le test de fonctionnement de 5 secondes, effectué tous les 7 jours, sert à vérifier le bon fonctionnement du boîtier de secours, des batteries et du module LED.

Test de durée (Europe)

- Premier test : Après 24 heures d'alimentation par le secteur, le dispositif d'éclairage de secours sera soumis à un test d'une durée de 3 heures.
- Test de durée de six mois : Effectuer un test de durée de 3 heures tous les 180 à 182 jours pour vérifier la capacité de la batterie.

Test de durée (Australie)

- Premier test : Après 16 heures d'alimentation secteur, le dispositif d'éclairage de secours effectuera un test d'une durée de 2 heures.
- Test de durée semestrielle : Le test sera effectué tous les 180 à 182 jours afin de vérifier la capacité des batteries. Le test d'une durée de 2 heures sera réalisé.

un test d'une durée de 1,5 heure sera effectué lors des tests de durée suivants.

Avis.

-Un test de fonctionnement et un test d'autonomie ne doivent être lancés que lorsque la batterie est complètement chargée, en cas de coupure de courant pendant un test de fonctionnement.

Test et durée : le test est en cours, il sera reporté et le système passera en mode de fonctionnement d'urgence. Après le rétablissement de l'alimentation principale

L'alimentation, un test de durée différé reprendra automatiquement lorsque la batterie sera complètement rechargée. Test de fonctionnement : batterie $\geq 3\text{ V}$, test de durée

batterie $\geq 3,55\text{ V}$

-Le voyant clignotera lentement en vert pendant 5 jours si le test d'autonomie est réalisé avec succès.

Indicator LED System status is locally by a bi-color indicator LED.

Voyant LED	Statut	Description
Vert permanent	Veille, système OK	Fonctionnement sur secteur, batterie chargée
Clignotement rapide vert (0,25 s allumé, 0,25 s éteint)	Test fonctionnel en cours	Test fonctionnel en cours
Clignotement lent vert <small>(1 seconde allumée, 1 seconde éteinte)</small>	Test de durée en cours	Test de durée en cours
Rouge permanent	panne de lampe	Circuit ouvert, court-circuit ou LED échec
Rouge clignotant rapide (0,25 s allumé, 0,25 s éteint)	défaillance de la batterie	Test de durée de la batterie défectueuse
Rouge clignotant lent <small>(1 seconde allumée, 1 seconde éteinte)</small>	Défaut de batterie	Tension de batterie incorrecte ou court-circuit circuit ou circuit ouvert
Vert et rouge éteints	Fonctionnement de la batterie	Mode d'urgence : secteur déconnecté ou Panne de réseau
Rouge clignotant lent <small>(1s allumé, 3s éteint)</small>	Erreur de température de la batterie	Lorsque l'alimentation est allumée et que la batterie la température est supérieure à $60(\pm 2)$ ou inférieure à $0(+2)$

AVIS

État du défaut :

Si une erreur est détectée, la LED témoin s'allume.

passera au ROUGE. Si l'erreur a été

Veillez corriger et reconnecter le

la batterie après la coupure de courant, la

Le voyant LED s'allumera immédiatement.

Passer au vert lorsque l'alimentation secteur est activée.

AVIS

Test de durée de défaillance de la batterie :

Après un échange de la batterie et

maintenir le bouton enfoncé (>10 s) réinitialise le

La minuterie, le voyant ou la LED passera à

VERT.

AVIS : Autres points :

1. Après la première mise sous tension, une charge continue de 24 heures est nécessaire pour procéder au premier contrôle. Si des opérations supplémentaires sont effectuées pendant cette charge continue, veuillez noter que...

En raison du processus de facturation, l'heure de la première inspection sera modifiée.

2. Après être entré dans l'état d'urgence, appuyez simplement une fois sur le bouton de test ($\geq 1\text{S}$) pour sortir de l'état d'urgence.

3. Lorsque le modèle standard est allumé et que la température de la batterie est supérieure à $60(\pm 2)^{\circ}\text{C}$ ou inférieure à $0(+2)^{\circ}\text{C}$, l'indicateur est vert éteint.

Schéma de câblage

La tension de sortie (U-OUT) du pilote LED est de 120 V (EEC110L) / 340 V (EEC110M) / 490 V (EEC110H).

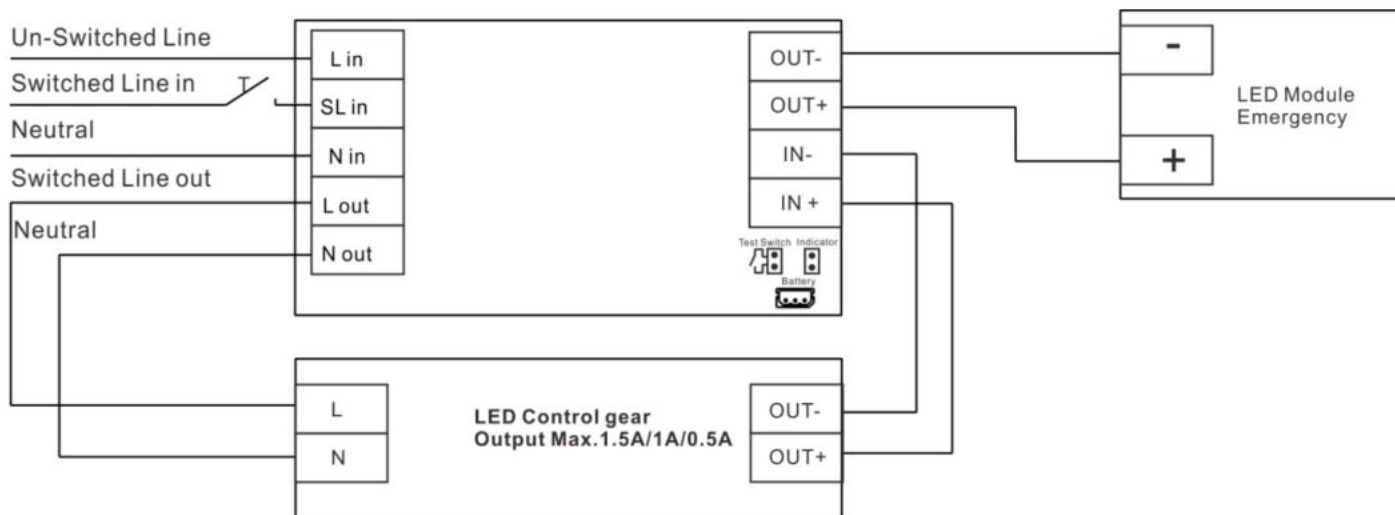

Avis:

Le voyant s'éteindra dans les conditions suivantes :

1. En cas de coupure de courant, la lampe passe en mode d'urgence.
2. Fonctionnement normal : Lorsque l'appareil est sous tension, la batterie est déconnectée.
3. Une fois l'alimentation branchée, débranchez-la puis rebranchez la batterie.

(Remarque : dans ce cas, veuillez réinitialiser l'alimentation secteur)

Exigences relatives aux appareils de commande des LED :

1. En cas d'utilisation avec la série EEC110L, la tension de sortie (U-OUT) du pilote LED ne doit pas dépasser 120 V et doit être dotée d'une isolation double/renforcée. entre les circuits d'alimentation et de sortie, et le courant maximal ne doit pas dépasser 1,5 A.
2. En cas d'utilisation avec la série EEC110M, la tension de sortie U-OUT du pilote LED ne doit pas dépasser 340 V et le courant maximal ne doit pas dépasser cette valeur. dépasser 1A.
3. En cas d'utilisation avec la série EEC110H, la tension de sortie U-OUT du pilote LED ne doit pas dépasser 490 V et le courant maximal ne doit pas dépasser cette valeur. dépasser 0,5A.
4. Lorsque le SLin est connecté, la LED est en mode maintenance.
Lorsque la SLin est déconnectée, la LED passe en mode non-maintenance.

Exigences relatives au câblage :

1. Plage de diamètre du fil : 0,75 à 1,5 millimètre carré

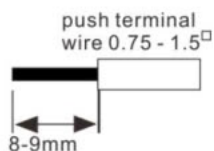

Données de la batterie

• Sélection de la batterie

Urgence pouvoir	Batteries	Urgence Durée	Décharge de la batterie		Batterie pleine temps facturé	Courant de charge	Décharge de la batterie tension Min-Typ-Max
			actuel Min-Max	Sortie de la batterie pouvoir Min-Max			
2,5 W	Batterie LiFePO4 18650/3,2 V/1500 mAh	1h	650-900 mA	2-2,7 W	16h	400 mA ± 10 % 2,5-3,2-3,6 V	
	Batterie LiFePO4 18650/3,2 V/2000 mAh	2h					
	Batterie LiFePO4 18650/3,2 V/3000 mAh	3h					
5W	Batterie LiFePO4 18650/3,2 V/3000 mAh	1h	1400-2000 mA	4-5,5 W			
	Batterie LiFePO4 18650/3,2 V/4000 mAh	2h					
	Batterie LiFePO4 26650/3,2 V/6000 mAh	3h					

Note:

Charge automatique lorsque la tension d'une batterie descend en dessous de 3,4 V. Lorsque la tension d'une batterie dépasse 3,6 V,

Le chargeur s'éteint (0 mA).

Si la température de la batterie est supérieure à 60 (± 2) ou inférieure à 0 (+2), la batterie cessera de se charger.

Le pilote de LED pour éclairage de secours rechargera normalement la batterie après l'exécution du test 61347-2-7 CL22.3 (fonctionnement anormal).

conditions).

Lorsque la tension d'une seule batterie est inférieure à 2,0 V minimum, la batterie ne passera pas en mode d'urgence.

La température minimale de charge de la batterie est de 5 °C.

, pour garantir que la batterie puisse être chargée

• Capacité de la batterie

unité : mm

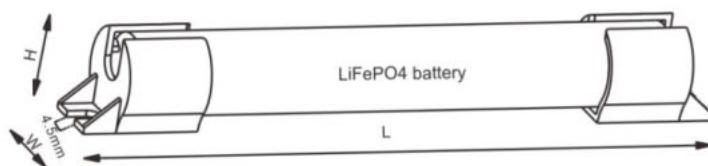
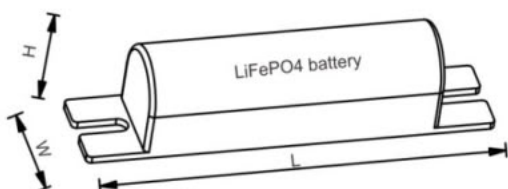

Code article	L	W	H	Distance entre les trous centraux
18650 1 cellule	90	19.8	20.3	80
18650 2 cellules	158	22	21	145,5
26650 2 cellules	170	30	29	

Données de la batterie

• Sélection de la batterie

Capacité	Capacité de 1,5/2,0/3,0/4,0 Ah		6,0 Ah
Désignation internationale	IFpR 18/65	Désignation internationale	IFpR 26/65
Tension de la batterie/cellule	3,2 V	Tension de la batterie/cellule	3,2 V
Type de cellule	18650	Type de cellule	26650
Plage de températures du boîtier pour garantir		Plage de température du boîtier pour assurer	
une durée de vie	+5°C à +55°C	Durée de vie du design :	+5°C à +55°C
nominale de 4 ans, 5	+5°C à +45°C	4 ans, 5 ans, 6 ans	+5°C à +45°C
ans et 6 ans.	+5°C à +35°C		+5°C à +35°C
Température maximale du boîtier de la batterie à court terme (moins d'un mois sur la durée de vie de la batterie)	70°C	Température maximale du boîtier de la batterie à court terme (moins d'un mois sur la durée de vie de la batterie)	70°C
Nombre maximal de cycles de décharge	50 cycles au total	Nombre maximal de cycles de décharge	50 cycles au total
Durée de stockage maximale	6 mois	Durée de stockage maximale	6 mois

Remarque : Conditions de stockage

• Les piles doivent être stockées dans la plage de température spécifiée et dans des conditions de faible humidité.

Les conditions de stockage optimales sont

- Température : -20 à +40

- Humidité : 45 % - 85 %

• Éviter les atmosphères contenant des gaz corrosifs

• Il est recommandé de débrancher la batterie avant le stockage ou la livraison. • La batterie doit être chargée tous les trois mois afin de conserver ses performances initiales.

Standard

Ce produit répond aux normes suivantes :

• EN IEC61347-2-7

• EN 61000-3-2

• EN 55015

• AS/NZS 61347-2-13

• EN IEC61347-2-13

• EN 61000-3-3

• AS/NZS 61347-1

• AS/NZS CISPR 15

• EN IEC61347-1

• EN 61547

• AS/NZS 61347-2-7

• ROHS 2.0

Description des accessoires : LED bicolore d'indication d'état

• Voyant d'état bicolore

• Vert : système OK, Rouge : défaut

• Connexion de la prise

• Dimensions de l'ouverture : 6 x 6 mm

• Longueur du câble : 12 cm / 23 cm / 50 cm / 1 m / 2 m



Description de l'accessoire produit : Interrupteur de test

- Pour le raccordement au groupe d'éclairage de secours
- Pour vérifier le fonctionnement de l'appareil
- Connexion de la prise
- Rigidité diélectrique : 500 V CA pendant 60 secondes
- Dimensions de l'ouverture : 7,5 x 7,5 mm
- Longueur du câble : 12 cm / 23 cm / 50 cm / 1 m / 2 m



Description de l'accessoire produit : Interrupteur de test

- Pour le raccordement au groupe d'éclairage de secours
- Pour vérifier le fonctionnement de l'appareil
- Connexion par prise •
- Rigidité diélectrique : 1 kV CA pendant 60 secondes •
- Dimensions de l'ouverture : 7,5 x 7,5 mm
- Longueur du câble : 12 cm / 23 cm / 50 cm / 1 m / 2 m



Description de l'accessoire produit : Interrupteur de test

- Pour le raccordement au groupe d'éclairage de secours
- Pour vérifier le fonctionnement de l'appareil
- Connexion de la prise
- Rigidité diélectrique : 500 V CA pendant 60 secondes
- Dimensions de l'ouverture : 12 x 12 mm
- Longueur du câble : 12 cm / 23 cm / 50 cm / 1 m / 2 m



Description des accessoires : Voyant lumineux étanche intégré au bouton

- Pour le raccordement au groupe d'éclairage de secours
- Pour vérifier le fonctionnement de l'appareil
- Connexion
- Rigidité diélectrique : 1 000 V CA pendant 60 secondes
- Voyant d'état bicolore
- Vert : système OK, Rouge : défaut
- Dimensions de l'ouverture : 12 x 12 mm
- Longueur du câble : 12 cm / 23 cm / 50 cm / 1 m / 2 m



Description des accessoires du produit : Socle indicateur blanc

- LED bicolore indiquant l'état de fixation
- Dimensions de l'ouverture : 19 x 19 mm



Description de l'accessoire : Câble d'extension de batterie

- Longueur du câble : 60 mm/150 mm/200 mm/350 mm
- Connexion par prise tripolaire

Durée de vie

Durée de vie moyenne de 50 000 heures dans des conditions nominales, avec un taux de défaillance inférieur à 10 % pour le convertisseur de secours.
Puissance. Taux de panne moyen de 0,2 % pour 1 000 heures de fonctionnement.

Important

Cet appareil utilise une tension secteur dangereuse ; son installation doit être effectuée uniquement par des électriciens qualifiés, conformément aux normes de sécurité européennes ou aux réglementations nationales en vigueur.

Le convertisseur de secours est compatible uniquement avec les lampes LED et convient uniquement à un usage intérieur. Protégez le convertisseur électronique contre la chaleur excessive.

Raccordez les lampes LED au convertisseur de secours en respectant la polarité indiquée sur le schéma.

La longueur maximale du câble de sortie des lampes LED ne doit pas dépasser 3 m, conformément à la norme CEM.

Ne branchez l'appareil à l'alimentation secteur qu'une fois le câblage entre le convertisseur de secours et les lampes LED terminé.

Dans de telles situations, aucune responsabilité ne peut être engagée en cas de dommages éventuels : le convertisseur de secours est utilisé à des fins autres que...

Intention initiale ; connexion incorrecte.

La batterie doit être rechargée tous les trois mois afin de conserver ses performances initiales.

Le test de la fonction d'urgence doit être effectué lorsque la batterie est complètement chargée depuis 16 heures.

Le dispositif de commande n'est pas destiné à être utilisé dans les luminaires destinés à l'éclairage de zones de travail à haut risque.

Le dispositif de recharge rechargera normalement la batterie ESSS après la suppression du court-circuit et la reconnexion de l'ESSS.

L'alimentation électrique du système de sécurité n'est pas un élément réparable par l'utilisateur et ne doit être remplacée que par un agent de service agréé du fabricant ou une personne possédant des qualifications similaires.

Pour les convertisseurs intégrés : fiez-vous au boîtier du luminaire pour la protection contre les chocs électriques.

Le commutateur et l'indicateur de test ne peuvent être utilisés qu'en interne.

L'appareillage de commande s'appuie sur le boîtier du luminaire pour se protéger contre tout contact accidentel avec des pièces sous tension.

Le circuit est protégé après un court-circuit de la batterie ; une fois la batterie rétablie, le circuit de charge peut fonctionner normalement.

Doubler ou renforcer l'isolation entre l'alimentation et les circuits de la batterie/ESS et basée sur une tension de fonctionnement de 250 V. Par ailleurs,

L'isolation entre les circuits de batterie/circuits de test et les circuits LED remplit l'isolation de base et est basée sur une tension de fonctionnement de 340 V/490 V ; De plus, l'isolation entre les circuits d'alimentation et les circuits LED remplit une double isolation avec une tension supérieure à ELV (340 V/490 V).

De plus, l'isolation entre les circuits de batterie / les circuits indicateurs / les circuits MT (ATS) et l'alimentation normale est renforcée.

Un pilote de LED est utilisé avec ces appareillages de commande. Ce pilote de LED doit être conforme à la norme IEC/EN 61347-2-13 et doit fournir

Doubler ou renforcer l'isolation entre les circuits d'entrée et les circuits de sortie.

Caratteristiche del prodotto

- Alimentatore di emergenza a potenza costante
- Per moduli LED con tensione diretta di 10-90Vdc/60-250Vdc/240-430Vdc
- Il prodotto può essere installato internamente o esternamente
- Pacco batteria integrato al litio ferro fosfato (LiFePO4)
- Compatibile con tutti i driver LED a corrente costante, sia dimmerabili che non dimmerabili.
- Spegnimento automatico dell'uscita se il carico LED è fuori intervallo
- Potenza di uscita costante, corrente di uscita autoregolante
- 5 anni di garanzia per i componenti elettronici



Functions

- Funzionamento normale/ Autotest
- Funzionamento con/senza manutenzione
- Sistema di ricarica elettronica
- Protezione contro le scariche profonde
- Connettore batteria a prova di cortocircuito
- A prova di circuito aperto
- Protezione contro l'inversione di polarità della batteria

Schema meccanico

unità:mm

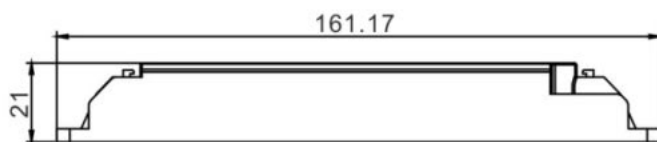
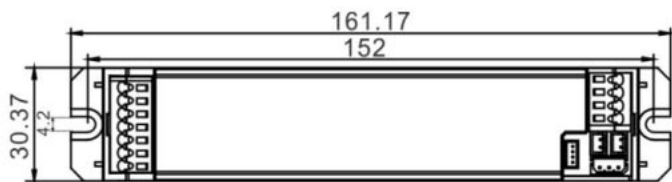

Codice articolo	Batteria	QUANTITÀ	Peso per pezzo.	Dimensioni del cartone
EEC110L/M/H-2.5W-1/2H	18650 1 cella	44 pezzi	129 g	382*250*170
EEC110L/M/H-2.5W-3H	18650 2 celle	44 pezzi	173 g	
EEC110L/M/H-5W-1/2H				
EEC110L/M/H-5W-3H	26650 2 celle	40 pezzi	264 g	



Dati tecnici

tensione di alimentazione nominale	220-240 V CA
intervallo di tensione CA	144-187 V CA
Frequenza di rete	50/60Hz
fattore di potenza	γ0,55
Ora di inizio	1 secondo
Protezione da sovratensione in uscita	110V/300V/480V
U-OUT (inclusi circuito aperto/cortocircuito e doppio carico)	120V/340V/490V
Temperatura ambiente ta	5-55y
Temperatura massima dell'involucro tc	75y
Grado di protezione IP	IP20
corrente di spunto	2A
durata della corrente di spunto	3 ms
Capacità di sovraccarico della rete elettrica (tra L e N)	1 kV
Tensione massima di tenuta	2KV+4U
Resistere nel tempo	anni '60

Dati tecnici specifici

Codice articolo	Output tipico alimentazione di emergenza	Ingresso di rete corrente, min	Ingresso di rete corrente, massimo	Alimentazione in ingresso dalla rete elettrica operazione, min	Alimentazione in ingresso dalla rete elettrica operazione, max
EEC110L EEC110M EEC110H EEC110L-ST EEC110M-ST EEC110H-ST	2,5 W	5 mA	30 mA	0,45 W	4,5 W
	5W				

Codice articolo	tensione diretta del modulo LED intervallo Min-Max	Modulo LED corrente diretta intervallo Min-Max	Alimentazione diretta del modulo LED intervallo Min-Max
EEC110L-2.5W	10-90Vdc	12-170mA	1,2-1,8 W
EEC110M-2.5W	60-250 V CC	4-35mA	
EEC110H-2.5W	240-430Vdc	1,5-9 mA	
EEC110L-5W	10-90Vdc	24-350 mA	2,4-3,5 W
EEC110M-5W	60-250 V CC	9-65 mA	
EEC110H-5W	240-430Vdc	5-17mA	

- Nota: 1. Tutte le specifiche sono tipiche a 25 °C, salvo diversa indicazione.
 2. Tutte le specifiche sono tipiche per la tensione di 230 V CA, salvo diversa indicazione.
 3. "ST" rappresenta l'autovalutazione.

Collaudo/Messa in servizio (autotest)

Funzionalità del pulsante di test

- 1) Una breve pressione (>1s) sul pulsante avvia un test di funzione della durata di 5 secondi (La capacità della batteria dovrebbe essere superiore al 5% = ricarica 30 minuti)
- 2) Tenendo premuto il pulsante (>10 secondi) si azzerà il timer (ripristino del sistema).

Test di funzione

Il test di funzionamento, della durata di 5 secondi e ripetuto ogni 7 giorni, serve a verificare il corretto funzionamento dell'unità di emergenza, delle batterie e del modulo LED.

Prova di durata (Europa)

- Primo test: Dopo 24 ore di alimentazione dalla rete elettrica CA, l'unità di illuminazione di emergenza avvierà un test della durata di 3 ore.
- Test di durata semestrale: Eseguire un test di durata di 3 ore ogni 180-182 giorni per verificare la capacità della batteria.

Test di durata (Australia)

- Primo test: Dopo 16 ore di alimentazione dalla rete elettrica CA, l'unità di illuminazione di emergenza avvierà un test della durata di 2 ore.
- Test di durata semestrale: Il test verrà effettuato ogni 180-182 giorni per verificare la capacità delle batterie. Il test di durata di 2 ore verrà effettuato fuori alla prima volta; il test della durata di 1,5 ore verrà eseguito nei test di durata successivi.

Avviso.

-Un test di funzionalità e un test di durata devono essere avviati solo quando l'alimentazione della batteria è completamente carica se si verifica un'interruzione dell'alimentazione di rete durante una funzionalità test&durata test è in corso, il test verrà posticipato e il sistema entrerà in funzione di emergenza. In seguito al ripristino della rete alimentazione, un test di durata posticipato riprenderà automaticamente quando l'alimentazione della batteria sarà completamente ricaricata, test di funzione batteria3V, test di durata batteria 3,55V

-Se il test di durata viene eseguito correttamente, l'indicatore lampeggerà lentamente in verde per 5 giorni.

Indicator LED System status is locally by a bi-color indicator LED.

Indicatore LED	Stato	Descrizione
Verde permanente	In attesa, sistema OK	Funzionamento con alimentazione di rete, la batteria è carica
Verde lampeggiante veloce (0,25 s acceso, 0,25 s spento)	Test di funzionamento in corso	Test di funzionamento in corso
Verde lampeggiante lentamente (1 secondo acceso, 1 secondo spento)	Test di durata in corso	Test di durata in corso
Rosso permanente	Guasto alla lampada	Circuito aperto o cortocircuito o LED fallimento
Rosso lampeggiante velocemente (0,25 s acceso, 0,25 s spento)	Guasto alla capacità della batteria	Test di durata del guasto della batteria
Rosso lampeggiante lentamente (1 secondo acceso, 1 secondo spento)	Guasto alla batteria	Tensione della batteria errata o cortocircuito circuito o circuito aperto
Verde e rosso spento	Funzionamento della batteria	Modalità di emergenza: alimentazione scollegata o Guasto alla rete elettrica
Rosso lampeggiante lentamente (1 secondo acceso, 3 secondi spento)	Errore di temperatura della batteria	Quando l'alimentazione è accesa e la batteria la temperatura è superiore a $60(\pm 2)^{\circ}\text{C}$ o inferiore a $0(+2)^{\circ}\text{C}$

AVVISO

Stato del guasto:

Se viene rilevato un errore, il LED indicatore passerà al ROSSO. Se l'errore è stato corretto per favore ricollega il batteria dopo lo spegnimento della rete elettrica, la Il LED indicatore si riattiverà immediatamente diventa VERDE quando viene attivata l'alimentazione di rete.

AVVISO

Test di durata del guasto della batteria:

Dopo uno scambio della batteria e tenendo premuto il pulsante (>10S)reimposta il timer, l'indicatore o il LED passerà a VERDE.

AVVISO: Altre questioni:

1. Dopo la prima accensione, ricarica continua per 24 ore per entrare nella prima ispezione, se vengono eseguite operazioni aggiuntive durante la ricarica continua

Il processo di addebito, l'orario di ingresso alla prima ispezione subirà delle variazioni.

2. Dopo essere entrati in modalità di emergenza, è sufficiente premere il pulsante di test una sola volta (1 secondo) per uscire dalla modalità di emergenza.
3. Quando il modello standard è acceso e la temperatura della batteria è superiore a $60(\pm 2)^{\circ}\text{C}$ o inferiore a $0(+2)^{\circ}\text{C}$, lo stato dell'indicatore è verde spento.

Schema elettrico

La tensione di uscita U-OUT dell'azionamento LED è di 120 V (EEC110L) / 340 V (EEC110M) / 490 V (EEC110H)

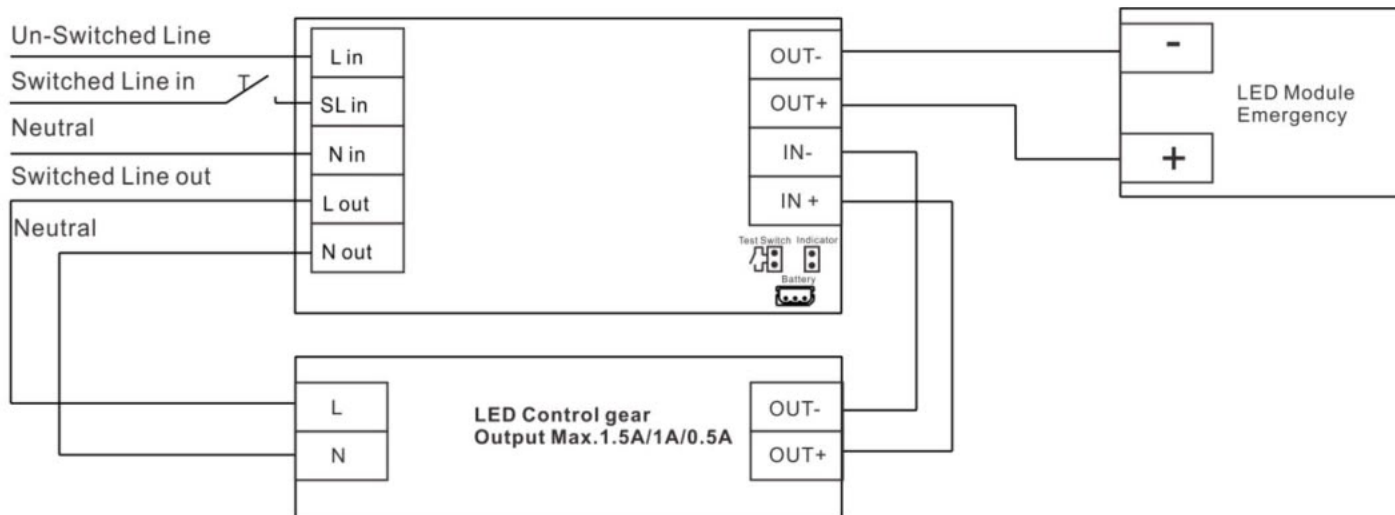

Avviso:

La spia si spegnerà nelle seguenti condizioni:

1. Quando l'alimentazione è interrotta, la luce passa in modalità di emergenza.
2. Funzionamento normale: quando l'alimentazione è attiva, la batteria è scollegata.
3. Dopo aver collegato l'alimentazione, scollegarla e ricollegare la batteria.

(Nota: in questo caso, si prega di ripristinare l'alimentatore CA)

Requisiti per le apparecchiature di controllo LED:

1. Se utilizzato insieme alla serie EEC110L, il driver LED U-OUT non deve superare i 120 V e deve essere dotato di isolamento doppio/rinforzato. tra i circuiti di alimentazione e di uscita, la corrente massima non deve superare 1,5 A.
2. Se utilizzato insieme alla serie EEC110M, il driver LED U-OUT non deve superare i 340 V e la corrente massima non deve superare 1A.
3. Se utilizzato insieme alla serie EEC110H, il driver LED U-OUT non deve superare i 490 V e la corrente massima non deve superare 0,5 A.
4. Quando SLin è collegato, il LED è in stato di manutenzione.
Quando il connettore SLin è scollegato, il LED si trova nello stato di non manutenzione.

Requisiti per i cavi di cablaggio:

1. Intervallo di diametro del filo: 0,75-1,5 millimetri quadrati

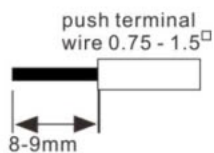

Dati della batteria

•Selezione della batteria

Emergenza energia	Batterie	Emergenza Durata	Scarica della batteria	Uscita batteria	Batteria completamente carica tempo dedicato	Corrente di carica	Scarica della batteria
			attuale Min-Max	energia Min-Max			voltage Min-Tipo-Max
2,5 W	18650/3.2V/1500mAhLiFePO4	1 ora	650-900 mA	2-2,7 W	16 ore	400mA±10% 2.5-3.2-3.6V	
	18650/3.2V/2000mAhLiFePO4	2 ore					
	18650/3.2V/3000mAhLiFePO4	3 ore					
5W	18650/3.2V/3000mAhLiFePO4	1 ora	1400-2000 mA	4-5,5 W			
	18650/3.2V/4000mAhLiFePO4	2 ore					
	26650/3.2V/6000mAhLiFePO4	3 ore					

Nota:

Ricarica automaticamente quando la tensione di una singola batteria scende al di sotto di 3,4 V. Quando la tensione di una singola batteria supera i 3,6 V,

Il caricabatterie si spegne (0 mA).

Se la temperatura della batteria è superiore a 60 (± 2 °C) o inferiore a 0 (+2 °C), la ricarica si interromperà.

Il driver LED per l'illuminazione di emergenza ricaricherà normalmente la batteria dopo aver eseguito il test 61347-2-7 CL22.3 (funzionamento anomalo) condizioni).

Quando la tensione di una singola batteria è inferiore a un minimo di 2,0 V, la batteria non entrerà in modalità di emergenza.

La temperatura minima dell'ambiente di ricarica della batteria è di 5 °C , per garantire che la batteria possa essere caricata

•Dimensioni della batteria

unità:mm

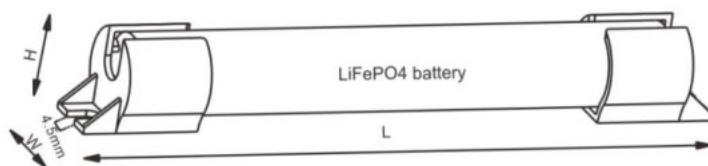
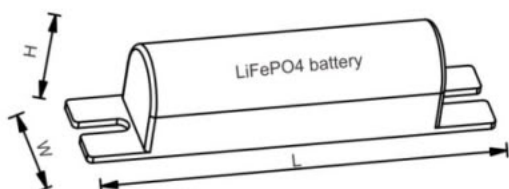

Codice articolo	L	W	H	Distanza del foro centrale
18650 1 cella	90	19.8	20.3	80
18650 2 celle	158	22	21	145,5
26650 2 celle	170	30	29	

Dati della batteria

Selezione della batteria

Capacità	Capacità 1,5 / 2,0 / 3,0 / 4,0 Ah		6,0 Ah
Designazione internazionale	Regolamento IFPR 18/65	Designazione internazionale	IFPR 26/65
Tensione della batteria/cella	3,2 V	Tensione della batteria/cella	3,2 V
Tipo di cellule	18650	Tipo di cellule	26650
Intervallo di temperatura della custodia per garantire una durata di progetto di 4 anni, 5 anni, 6 anni	+5°C a +55°C da +5°C a +45°C +5°C a +35°C	Intervallo di temperatura della custodia per garantire Durata di progettazione 4 anni Durata di progettazione 5 anni Durata di progettazione 6 anni	+5°C a +55°C da +5°C a +45°C +5°C a +35°C
Temperatura massima a breve termine dell'involucro della batteria (meno di 1 mese rispetto alla durata della batteria)	70°C	Temperatura massima a breve termine dell'involucro della batteria (meno di 1 mese rispetto alla durata della batteria)	70°C
Numero massimo di cicli di scarica Tempo massimo di conservazione	50 cicli in totale 6 mesi	Numero massimo di cicli di scarica Tempo massimo di conservazione	50 cicli in totale 6 mesi

Avviso: Condizioni di conservazione

•Le batterie devono essere conservate entro l'intervallo di temperatura specificato e in condizioni di bassa umidità.

Le condizioni di conservazione ottimali sono

- Temperatura: da -20° a +40°

- Umidità: 45% - 85%

•Evitare atmosfere con gas corrosivi

•Si consiglia di scollegare la batteria prima di riporre o consegnare il prodotto. •La batteria deve essere caricata ogni tre mesi per mantenerne le prestazioni iniziali.

Standard

Questo prodotto soddisfa i seguenti standard:

•EN IEC61347-2-7	•EN 61000-3-2	•EN 55015	•AS/NZS 61347-2-13
•EN IEC61347-2-13	•EN 61000-3-3	•AS/NZS 61347-1	•AS/NZS CISPR 15
•EN IEC61347-1	•EN 61547	•AS/NZS 61347-2-7	•ROHS 2.0

Descrizione dell'accessorio del prodotto: LED bicolore di indicazione dello stato

•LED di stato bicolore

•Verde: sistema OK, Rosso: guasto

•Connessione tramite spina

•Dimensioni dell'apertura: 6*6 mm

•Lunghezza del filo: 12 cm/23 cm/50 cm/1 m/2 m



Descrizione dell'accessorio del prodotto: Interruttore di prova

- Per il collegamento all'unità di illuminazione di emergenza
- Per verificare il funzionamento del dispositivo
- Connessione tramite spina
- Rigidità dielettrica: 500 V CA per 60 secondi
- Dimensioni dell'apertura: 7,5*7,5 mm
- Lunghezza del filo: 12 cm/23 cm/50 cm/1 m/2 m



Descrizione dell'accessorio del prodotto: Interruttore di prova

- Per il collegamento all'unità di illuminazione di emergenza
- Per verificare il funzionamento del dispositivo
- Connessione a spina
- Rigidità dielettrica: 1 kV CA per 60 secondi •Dimensioni dell'apertura: 7,5*7,5 mm
- Lunghezza del filo: 12 cm/23 cm/50 cm/1 m/2 m



Descrizione dell'accessorio del prodotto: Interruttore di prova

- Per il collegamento all'unità di illuminazione di emergenza
- Per verificare il funzionamento del dispositivo
- Connessione tramite spina
- Rigidità dielettrica: 500 V CA per 60 secondi
- Dimensioni dell'apertura: 12*12 mm
- Lunghezza del filo: 12 cm/23 cm/50 cm/1 m/2 m



Descrizione dell'accessorio del prodotto: Indicatore luminoso integrato impermeabile per i pulsanti

- Per il collegamento all'unità di illuminazione di emergenza
- Per verificare il funzionamento del dispositivo
- Collegamento della spina
- Rigidità dielettrica: 1000 V CA per 60 secondi
- LED di stato bicolore
- Verde: sistema OK, Rosso: guasto
- Dimensioni dell'apertura: 12*12 mm
- Lunghezza del filo: 12 cm/23 cm/50 cm/1 m/2 m



Descrizione degli accessori del prodotto: base indicatrice bianca

- Per l'indicazione dello stato di fissaggio, LED bicolore
- Dimensioni dell'apertura: 19*19 mm



Descrizione dell'accessorio del prodotto: Cavo di prolunga per batteria

- Lunghezza del cavo: 60 mm/150 mm/200 mm/350 mm: 60 mm/150 mm/200 mm/350 mm
- Connessione a spina a 3 poli

Durata di servizio

Durata media di 50.000 ore in condizioni nominali con un tasso di guasto inferiore al 10% per il convertitore di emergenza come nominale potenza. Tasso di guasto medio dello 0,2% ogni 1000 ore di funzionamento.

Importante

L'unità utilizza una tensione di rete pericolosa e deve essere installata esclusivamente da elettricisti qualificati, in conformità con gli standard di sicurezza europei o le normative nazionali pertinenti.

Il convertitore di emergenza può essere utilizzato solo con lampade a LED ed è adatto solo per uso interno. Proteggere il convertitore elettronico contro il calore eccessivo.

Collegare le lampade a LED al convertitore di emergenza rispettando la corretta polarità, come indicato nello schema elettrico.

Secondo lo standard EMC, la lunghezza massima del cavo di uscita per le lampade a LED non deve superare i 3 metri.

Collegare l'unità all'alimentazione CA solo dopo aver completato il cablaggio tra il convertitore di emergenza e le lampade a LED.

In merito a tali situazioni, non è possibile assumere alcuna responsabilità per eventuali danni: il convertitore di emergenza viene utilizzato per scopi diversi da Originariamente previsto; collegato nel modo sbagliato.

La batteria deve essere ricaricata ogni tre mesi per mantenere le sue prestazioni iniziali.

Il test della funzione di emergenza deve essere eseguito quando la batteria è completamente carica da 16 ore.

L'apparecchiatura di controllo non è destinata all'uso in apparecchi di illuminazione per aree di lavoro ad alto rischio.

Il dispositivo di ricarica ricaricherà normalmente la batteria ESSS dopo aver rimosso il ponticello di cortocircuito e aver ricollegato l'ESSS.

La fonte di alimentazione elettrica per il servizio di sicurezza non è un elemento riparabile dall'utente e deve essere sostituita solo dal centro assistenza del produttore o una persona con qualifiche simili.

Per i convertitori integrati: affidatevi all'involucro dell'apparecchio di illuminazione per la protezione contro le scosse elettriche.

L'interruttore di prova e l'indicatore possono essere utilizzati solo internamente.

Il sistema di controllo si affida all'involucro dell'apparecchio di illuminazione per la protezione contro il contatto accidentale con parti sotto tensione.

Il circuito è protetto in caso di cortocircuito della batteria; una volta ripristinata la batteria, il circuito di ricarica può funzionare normalmente.

Raddoppiare o rinforzare l'isolamento tra i circuiti di alimentazione e batteria/ESS e in base a una tensione di lavoro di 250 V, Nel frattempo,

L'isolamento tra i circuiti della batteria/circuiti di prova e i circuiti LED soddisfa i requisiti di isolamento di base e si basa su una tensione di lavoro di 340 V/490 V; inoltre, l'isolamento tra l'alimentazione e i circuiti LED soddisfa i requisiti di doppio isolamento con una tensione superiore alla bassa tensione (340 V/490 V).

Inoltre, l'isolamento tra i circuiti della batteria / circuiti indicatori / circuiti MT (ATS) e l'alimentazione normale garantisce un isolamento rinforzato. Se

Con questi dispositivi di controllo viene utilizzato un driver LED. Il driver LED deve essere conforme alla norma IEC/EN 61347-2-13 e deve fornire

Raddoppiare o rinforzare l'isolamento tra i circuiti di ingresso e i circuiti di uscita.

Terméklejelmzők

- Állandó teljesítményű vészhelyzeti tápegység
- 10-90Vdc/ 60-250Vdc/ 240-430Vdc előfeszültségű LED modulhoz
- A termék beltéren vagy kültéren is telepíthető
- Integrált LiFePO4 akkumulátorcsomag
- Kompatibilis minden szabályozható és nem szabályozható állandó áramú LED-meghajtóval
- A kimenet automatikus leállítása, ha a LED terhelés a megengedett tartományon kívül esik
- Állandó teljesítmény, önbeálló kimeneti áram
- 5 év garancia az elektronikus alkatrészekre



Functions

- Normál működés/ önteszt
- Karbantartott/ Nem karbantartás alatt álló működés
- Elektronikus töltőrendszer
- Mélykisülés elleni védelem
- Rövidzárlatbiztos akkumulátorcsatlakozás
- Nyitott áramkörű védelem
- Az akkumulátor polaritás- felcserélése elleni védelme

Mechanikai vázlat

mértékegység: mm

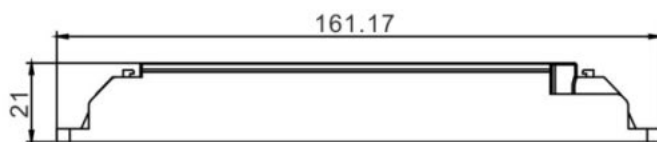
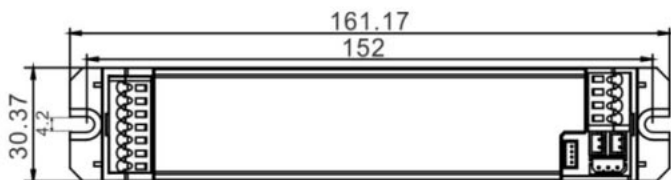

Cikkszám	Akkumulátor	MENNYISÉG	Súly darabonként.	Kartondoboz mérete
EEC110L/ M/H-2.5W-1/2H	18650 1 cellás	44 db	129 g	382*250*170
EEC110L/ M/H-2.5W-3H	18650 2 cellás	44 db	173 g	
EEC110L/ M/H-5W-1/2H				
EEC110L/ M/H-5W-3H	26650 2 cella	40 db	264 g	



Műszaki adatok

Névleges tápfeszültség	220-240 V AC
Váltakozó feszültségtartomány	144-187 VAC
Hálózati frekvencia	50/60Hz
Teljesítménytényező	0,55
Kezdési idő	1-0,00s
Kimeneti túlfeszültség- védelem	110V/ 300V/ 480V
U-OUT (beleértve a szakadás/ rövidzárlat és a kettős terhelés elleni védelmet)	120V/ 340V/ 490V
Környezeti hőmérséklet ta	5-55
Max. házhőmérséklet (tc)	75
IP- védettség	IP20
Bekapcsolási áram	2A
Bekapcsolási áram időtartama	3 ms
Hálózati túlfeszültség- tűrés (L – N között)	1KV
Maximális ellenállási feszültség	2KV+4U
Időtálló	60-00 évék

Specifikus műszaki adatok

Cikkszám	Tipikus teljesítmény vészhelyzeti áramellátás	Hálózati bemenet áramerősség, min.	Hálózati bemenet áramerősség, max.	Bemeneti teljesítmény a hálózatban működés, perc	Bemeneti teljesítmény a hálózatban működés, max.
EEC110L EEC110M EEC110H	2,5 W	5mA	30mA	0,45 W	4,5 W
EEC110L- ST EEC110M- ST EEC110H- ST	5W				

Cikkszám	LED modul előremenő feszültsége Min- Max tartomány	LED modul előremenő árama Min- Max tartomány	LED modul előremenő teljesítménye Min- Max tartomány
EEC110L-2.5W	10-90 V egyenfeszültség	12-170 mA	1,2-1,8 W
EEC110M-2.5W	60-250 V egyenfeszültség	4-35mA	
EEC110H-2.5W	240-430 V egyenáram	1,5-9 mA	
EEC110L-5W	10-90 V egyenfeszültség	24-350mA	2,4-3,5 W
EEC110M-5W	60-250 V egyenfeszültség	9-65 mA	
EEC110H-5W	240-430 V egyenáram	5-17mA	

Megjegyzés: 1. Minden specifikáció 25°C-on érvényes, hacsak másképp nincs feltüntetve.

2. Minden specifikáció tipikus, 230 VAC-os készülékre vonatkozik, hacsak másképp nincs feltüntetve.

3. Az „ST” az öntesztet jelöli.

Tesztelés/ Üzembe helyezés (önteszt)

A testzgomb működése

- 1) A gomb rövid (>1 mp) megnyomásával elindítható egy 5 másodperces működéstart (az akkumulátor kapacitásának több mint 5%-nak kell lennie = töltés 30 perc).
- 2) A gomb lenyomva tartása (>10 másodperc) visszaállítja az időzítőt (rendszer- visszaállítás)

Funkcióteszt

A 7 naponta esedékes, 5 másodperces működéstart a vészhelyzeti egység, az akkumulátorok és a LED modul működésének ellenőrzésére szolgál.

Időtartamteszt (Európa)

- Első teszt: 24 óra hálózati áramellátás után a vészvilágítási egység 3 órás tesztet indít.
- Féléves időtartamú teszt: Végezzen el 3 órás időtartamú tesztet 180-182 naponta az akkumulátor kapacitásának ellenőrzéséhez.

Időtartamteszt (Ausztrália)

- Első teszt: 16 óra hálózati áramellátás után a vészvilágítási egység 2 órás tesztet indít.
- Féléves időtartamú teszt: A tesztet 180-182 naponta végzik el az akkumulátorok kapacitásának ellenőrzése érdekében. A 2 órás időtartamú tesztet a következőképpen végzik el: első alkalommal; a következő időtartamtesztben 1,5 órás időtartamtesztet kell végrehajtani. Értesítés.
- A funkciótesztet és időtartamtesztet csak akkor szabad elindítani, ha az akkumulátor teljesen fel van töltve, és hálózati tápellátási hiba történik egy funkció végrehajtása közben. Ha a teszt és időtartam teszt folyamatban van, a tesztet el kell halasztani, és a rendszernek vészüzemmódba kell lépnie. A hálózati áram helyreállítását követően tápellátás esetén a késleltetett időtartamú teszt automatikusan újraindul, amikor az akkumulátor teljesen feltöltött, a működési teszt jobb 3V, időtartamú teszt jobb 3,55 V
- A jelzőfény lassan, zöld színnel villog 5 napig, ha az időtartamteszt sikeresen elvégezték.

Indicator LED System status is locally by a bi-color indicator LED.

LED-es jelzés	Állapot	Leírás	
Állandó zöld	Készenléti állapot, rendszer rendben	Hálózati működés, az akkumulátor fel van töltve	ÉRTESTÉS
Gyorsan villogó zöld (0,25 mp be, 0,25 mp ki)	Funkcióteszt folyamatban	Funkcióteszt folyamatban	Hibaállapot: Ha hibát észlel, a jelző LED PIROSRA vált. Ha a hiba már megtörtént, javítva, kérjük, csatlakoztassa újra a akkumulátor a hálózati áramellátás kikapcsolása után, a jelzőfény LED azonnal visszakapcsol ZÖLDRE VILÁGÍT, ha a hálózati áram be van kapcsolva.
Lassan villogó zöld (1-esek be, 1-esek ki)	Időtartamteszt folyamatban	Időtartamteszt folyamatban	
Állandó piros	Lámpa meghibásodása	Szakadás, rövidzárlat vagy LED hiba	ÉRTESTÉS
Gyorsan villogó piros (0,25 mp be, 0,25 mp ki)	Akkumulátor kapacitásának meghibásodása	Akkumulátor meghibásodásának időtartama teszt	Akkumulátor meghibásodásának időtartamát vizsgáló teszt:
Lassan villogó piros (1-esek be, 1-esek ki)	Akkumulátorhiba	Helytelen akkumulátorfeszültség vagy rövidzárlat áramkör vagy nyitott áramkör	Az elemcsere után és a gomb lenyomva tartásával (>10 másodperc) állítsa vissza a időzítőt, a jelzőfény vagy a LED átkapcsol ZÖLD.
Zöld és piros kikapcsolva	Akkumulátoros működés	Vészhelyzeti üzemmód: Hálózati leválasztás vagy Hálózati hiba	
Lassan villogó piros (1 mp be, 3 mp ki)	Akkumulátor hőmérsékleti hiba	Bekapcsoláskor és akkumulátor a hőmérséklet 60(±2) felett vagy 0(+2) alatt van	

FIGYELEM: Egyéb ügyek:

1. Az első bekapcsolás után 24 órás folyamatos töltés az első ellenőrzés megkezdéséhez, ha a folyamatos töltés során további műveleteket hajtanak végre. A töltési folyamat során az első ellenőrzésbe való belépés időpontja eltérhet.
2. Vészhelyzeti állapotba lépés után egyszerűen nyomja meg egyszer a teszt gombot (1S) a vészhelyzeti állapotból való kilépéshez.
3. Amikor a standard modell be van kapcsolva, és az akkumulátor hőmérséklete 60(±2)°C felett vagy 0(+2)°C alatt van, a jelzőfény zölden világít.

Kapcsolási rajz

A LED-meghajtó U-OUT feszültsége 120V (EEC110L)/ 340V (EEC110M)/ 490V (EEC110H)

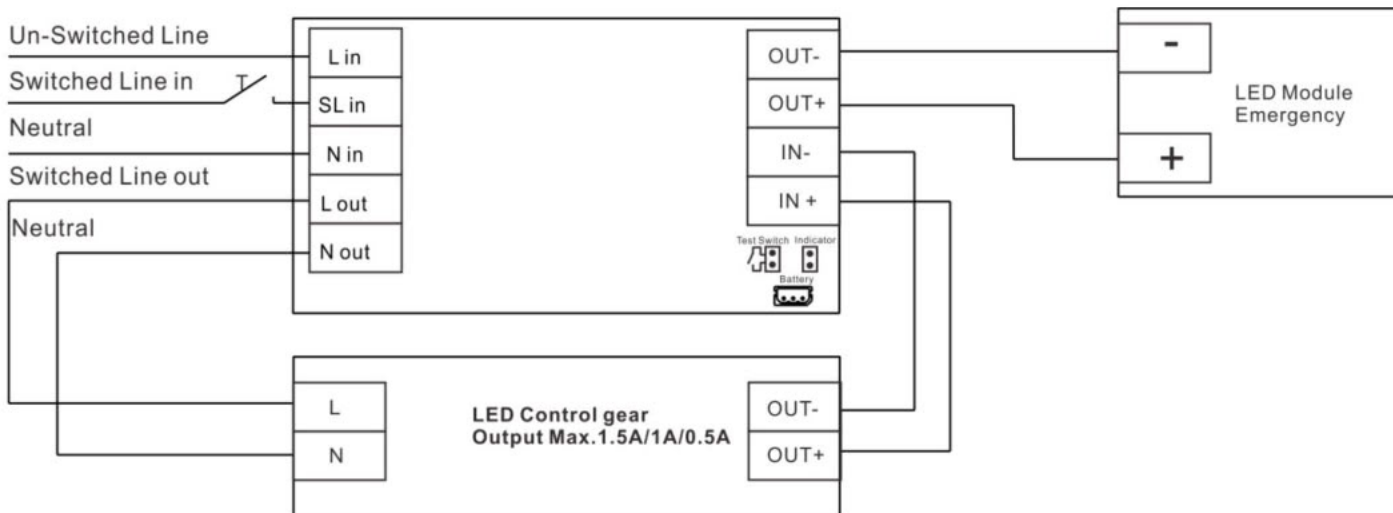

Értesítés:

A jelzőfény a következő feltételek mellett alszik ki:

1. Kikapcsolt állapotban a lámpa vészüzemmódba kapcsol.
2. Normál működés: Bekapcsolt állapotban az akkumulátor le van választva.
3. A tápellátás csatlakoztatása után válassza le a tápellátást, majd csatlakoztassa újra az akkumulátort.

(Megjegyzés: ebben az esetben kérjük, állítsa alaphelyzetbe a hálózati tápegységet.)

LED előtétekre vonatkozó követelmények:

1. Az EEC110L sorozattal együtt használva a LED-meghajtó U-OUT feszültsége nem haladhatja meg a 120 V-ot, és dupla/ megerősített szigeteléssel kell rendelkeznie. a táp- és kimeneti áramkörök között, és a maximális áram nem haladhatja meg az 1,5 A-t.
2. Az EEC110M sorozattal együtt használva a LED-meghajtó U-OUT feszültsége nem haladhatja meg a 340 V-ot, a maximális áram pedig nem haladhatja meg a... meghaladja az 1 A-t.
3. Az EEC110H sorozattal együtt használva a LED-meghajtó U-OUT feszültsége nem haladhatja meg a 490 V-ot, a maximális áram pedig nem haladhatja meg a... meghaladhatja a 0,5 A-t.
4. Amikor az SLin csatlakoztatva van, a LED karbantartási állapotban van.
Amikor az SLin le van választva, a LED nem karbantartást igénylő állapotban van.

A vezetékek bekötésére vonatkozó követelmények:

1. Huzalátmérő- tartomány: 0,75-1,5 négyzetmilliméter

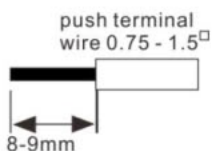

Akkumulátor adatai

•Akkumulátor kiválasztása

Vészhelyzet hatalom	Elemek	Vészhelyzet Időtartam	Akkumulátor lemerülése	Akkumulátor kimenete	Teljesen akkumulátor töltési idő	Töltési áram	Akkumulátor lemerülése
			jelenlegi Min- Max	hatalom Min- Max			feszültség Min- Tip- Max
2,5 W	18650/3,2 V/1500 mAh LiFePO4	1 óra	650-900mA	2-2,7 W	16 óra	400mA±10% 2,5-3,2-3,6V	
	18650/3,2 V/2000 mAh LiFePO4	2 óra					
	18650/3,2 V/3000 mAh LiFePO4	3 óra					
5W	18650/3,2 V/3000 mAh LiFePO4	1 óra	1400-2000mA	4-5,5 W			
	18650/3,2 V/4000 mAh LiFePO4	2 óra					
	26650/3,2 V/6000 mAh LiFePO4	3 óra					

Jegyzet:

Automatikusan töltődik, ha egyetlen akkumulátor feszültsége 3,4 V alá esik. Ha egyetlen akkumulátor feszültsége meghaladja a 3,6 V-ot, a töltő kikapcsol (0 mA).

Ha az akkumulátor hőmérséklete 60°C (± 2°C) felett vagy 0°C (+2°C) alatt van, az akkumulátor töltése leáll.

A vészvilágítási LED-meghajtó a 61347-2-7 CL22.3 (rendellenes működési) teszt futtatása után normálisan tölti az akkumulátort.

körülmények).

Amikor egyetlen akkumulátor feszültsége minimum 2,0 V alá esik, az akkumulátor nem kerül vészállapotba.

Az akkumulátor minimális töltési környezeti hőmérséklete 5°C , hogy az akkumulátor tölthető legyen

•Akkumulátor mérete

mértékegység: mm

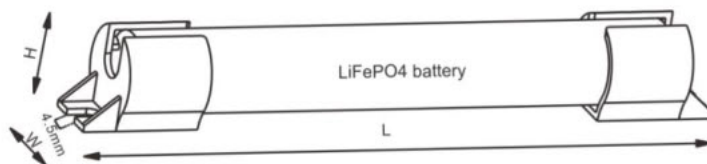
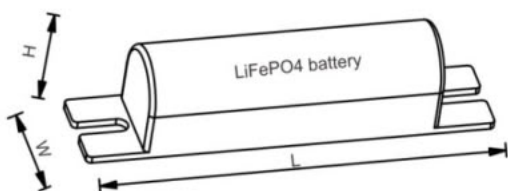

Cikkszám	L	Ny	H	Középső furat távolsága
18650 1 cellás	90	19.8	20.3	80
18650 2 cellás	158	22	21	145,5
26650 2 cella	170	30	29	

Akkumulátor adatai

•Akkumulátor kiválasztása

Kapacitás	1,5 / 2,0 / 3,0 / 4,0 Ah kapacitás		6,0 Ah
Nemzetközi megnevezés	IFpR 18/65	Nemzetközi megnevezés	IFpR 26/65
Akkumulátorfeszültség/ cella	3,2 V	Akkumulátorfeszültség/ cella	3,2 V
Sejttípus	18650	Sejttípus	26650
A ház hőmérsékleti tartománya a 4 év tervezési		A ház hőmérsékleti tartománya biztosítja	
élettartam és 5 év	+5°C és +55°C között	4 év tervezett élettartam	+5°C és +55°C között
tervezési élettartam	+5°C és +45°C között	5 év tervezett élettartam	+5°C és +45°C között
biztosításához 6 év tervezési élettartam	+5°C és +35°C között	6 év tervezett élettartam	+5°C és +35°C között
Max. rövid távú akkumulátorház- hőmérséklet (az akkumulátor élettartama alatt kevesebb, mint 1 hónapig)	70°C	Max. rövid távú akkumulátorház- hőmérséklet (az akkumulátor élettartama alatt kevesebb, mint 1 hónapig)	70°C
Max. kisütési ciklusok száma Max.	Összesen 50 ciklus	Max. kisütési ciklusok száma Max.	Összesen 50 ciklus
tárolási idő	6 hónap	tárolási idő	6 hónap

Megjegyzés: Tárolási feltételek

• Az elemeket a megadott hőmérsékleti tartományon belül, alacsony páratartalmú körülmények között kell tárolni.

Az optimális tárolási feltételek a következők:

- Hőmérséklet: -20 és +40 között

- Páratartalom: 45% - 85%

• Kerülje a korrozív gázokat tartalmazó légkört

• Tárolás vagy szállítás előtt ajánlott leválasztani az akkumulátort. • Az akkumulátort

háromhavonta fel kell tölteni a kezdeti teljesítményének megőrzése érdekében.

Standard

Ez a termék megfelel a következő szabványoknak:

•EN IEC61347-2-7

•EN 61000-3-2

•EN 55015

•AS/NZS 61347-2-13

•EN IEC61347-2-13

•EN 61000-3-3

•AS/NZS 61347-1

•AS/NZS CISPR 15 szabvány

•EN IEC61347-1

•EN 61547

•AS/NZS 61347-2-7

•ROHS 2.0

Terméktartozék leírása: Állapotjelző kétszínű LED

• Kétszínű állapotjelző LED

•Zöld: rendszer rendben, Piros: hiba

•Dugós csatlakozás

•Nyitási méret: 6 * 6 mm

•Zsinórhossz12cm/ 23cm/ 50cm/ 1m/2m



Terméktartozék leírása: Tesztkapcsoló

- A vészvilágítási egységhez való csatlakozáshoz
- A készülék működésének ellenőrzéséhez
- Dugós csatlakozás
- Átütési szilárdság: 500 V AC 60 másodpercig
- Nyitási méret: 7,5 * 7,5 mm
- Zsinórhossz12cm/ 23cm/ 50cm/ 1m/ 2m



Terméktartozék leírása: Tesztkapcsoló

- A vészvilágítási egységhez való csatlakozáshoz
- A készülék működésének ellenőrzéséhez
- Dugós csatlakozás
- Dielektromos szilárdság: 1KV AC 60 másodpercig
- Nyitási méret: 7,5*7,5 mm
- Zsinórhossz12cm/ 23cm/ 50cm/ 1m/ 2m



Terméktartozék leírása: Tesztkapcsoló

- A vészvilágítási egységhez való csatlakozáshoz
- A készülék működésének ellenőrzéséhez
- Dugós csatlakozás
- Átütési szilárdság: 500 V AC 60 másodpercig
- Nyitási méret: 12 * 12 mm
- Zsinórhossz12cm/ 23cm/ 50cm/ 1m/ 2m



Terméktartozék leírása: Beépített vízálló gombjelző lámpa

- A vészvilágítási egységhez való csatlakozáshoz
- A készülék működésének ellenőrzéséhez
- Dugaszolható csatlakozás
- Átütési szilárdság: 1000 V AC 60 másodpercig
- Kétszínű állapotjelző LED
- Zöld: rendszer rendben, Piros: hiba
- Nyitási méret: 12 * 12 mm
- Zsinórhossz12cm/ 23cm/ 50cm/ 1m/ 2m



Terméktartozék leírása: Fehér jelzőtálc

- A rögzítés állapotát kétszínű LED jelzi
- Nyitási méret: 19 * 19 mm



Terméktartozék leírása: Akkumulátor hosszabbító kábel

• Kábelhossz: 60mm/ 150mm/ 200mm/ 350mm/ 60mm/ 150mm/ 200mm/ 350mm

• 3 pólusú dugós csatlakozó

Élettartam

Átlagos élettartam 50 000 óra névleges körülmények között, 10%-nál kisebb meghibásodási arány mellett a névleges vészüzemi konverter esetében teljesítmény. Az átlagos meghibásodási arány 0,2% 1000 üzemóránként.

Fontos

A készülék veszélyes hálózati feszültséget használ, ezért csak szakképzett villanyszerelő telepítheti az európai biztonsági szabványoknak vagy a vonatkozó országos előírásoknak megfelelően.

A vészüzemi átalakító csak LED-lámpákkal használható, és csak beltéri használatra alkalmas. Védje az elektronikus átalakítót túlzott hő ellen.

Csatlakoztassa a LED-lámpákat a vészüzemi átalakítóhoz a kapcsolási rajznak megfelelően, megfelelő polaritással.

Az EMC szabványnak megfelelően a LED-lámpához vezető kimeneti kábel maximális hossza nem haladhatja meg a 3 métert.

Csak a vészüzemi átalakító és a LED-lámpák közötti bekötés befejezése után csatlakoztassa a készüléket a hálózati áramforráshoz.

Ilyen helyzetekben az esetleges károk esetén semmilyen képességet nem lehet átvenni: a vészhelyzeti átalakítót nem a... céljára használják. eredetileg szánták; rosszul van csatlakoztatva.

Az akkumulátort háromhavonta fel kell tölteni a kezdeti teljesítményének megőrzése érdekében.

A vészfunkció-tesztet akkor kell elvégezni, amikor az akkumulátor 16 órán át teljesen fel van töltve.

A vezérlőegység nem használható nagy kockázatú munkaterületek világítására szolgáló világítótestekben.

A töltőberendezés a rövidzárlat eltávolítása és az ESSS újbóli csatlakoztatása után normál módon feltölti az ESSS akkumulátort.

A biztonsági szervizhez használt elektromos forrás nem felhasználó által szervizelhető elem, és azt csak a gyártó szervizképviseelője vagy hasonló képesítésű személy.

Beépített átalakítók esetén: az áramütés elleni védelem érdekében a lámpatest burkolatára kell támaszkodni.

A tesztkapcsoló és a kijelző csak belsőleg használható.

A vezérlőberendezés a lámpatest burkolatára támaszkodik, hogy védelmet nyújtson az élő alkatrészekkel való véletlen érintkezés ellen.

Az áramkör védett az akkumulátor rövidzárlata után, miután az akkumulátor helyreállt, a töltőáramkör normálisan töltődik.

Dupla vagy megerősített szigetelés a tápegység és az akkumulátor/ ESS áramkörök között, 250 V üzemi feszültség alapján, eközben

Az akkumulátor áramkörök/ teszt áramkörök és a LED áramkörök közötti szigetelés megfelel az alapszigetelési követelményeknek, és 340V/ 490V üzemi feszültségen alapul; Továbbá, a táp- és LED áramkörök közötti szigetelés megfelel a kettős szigetelési követelményeknek ELV (340V/ 490V) feletti feszültségen.

Kiegészítő, az akkumulátor áramkörök/ jelző áramkörök/ MT (ATS) áramkörök és a normál tápegység közötti szigetelés megerősített szigetelést biztosít. Ha

Ha ezeket a vezérlőegységeket LED-meghajtóval használják, a LED-meghajtónak meg kell felelnie az IEC/ EN 61347-2-13 szabványnak, és biztosítania kell a következőket: kettős vagy megerősített szigetelés a bemeneti és kimeneti áramkörök között.

Vlastnosti produktu

- Nouzový zdroj napájení s konstantním výstupním výkonem
- Pro LED modul s napětím v propustném směru 10–90 V DC / 60–250 V DC / 240–430 V DC
- Produkt lze instalovat interně i externě
- Integrovaná LiFePO4 baterie
- Kompatibilní se všemi stmívatelnými i nestmívatelnými LED ovladači s konstantním proudem
- Automatické vypnutí výstupu, pokud je zátěž LED mimo povolený rozsah
- Konstantní výstupní výkon, samonastavitelný výstupní proud
- 5letá záruka na elektronické součástky



Functions

- Normální funkce/ automatický test
- Udržovaný/ neudržovaný provoz
- Elektronický nabíjecí systém
- Ochrana proti hlubokému vybití
- Připojení baterie odolné proti zkratu
- Odolný proti otevřenému obvodu
- Ochrana proti přepólování baterie

Mechanický nástin

jednotka: mm

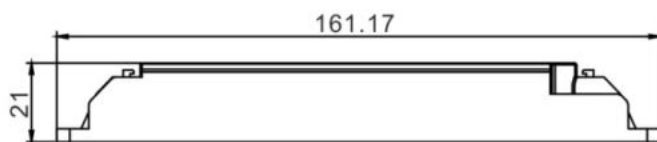
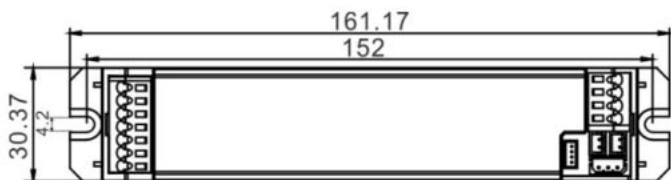

Kód položky	Baterie	MNOŽSTVÍ	Hmotnost na ks.	Velikost kartonu
EEC110L/ M/H-2,5W-1/2H	18650 1 článěk	44 KS	129 g	382*250*170
EEC110L/ M/H-2,5W-3H	18650 2 články	44 KS	173 g	
EEC110L/ M/H-5W-1/2H				
EEC110L/ M/H-5W-3H	26650 2 články	40 ks	264 g	



Technické údaje

Jmenovité napájecí napětí	220–240 V AC
Rozsah střídavého napětí	144–187 V AC
Síťová frekvence	50/60 Hz
Účinnost	0,55
Čas zahájení	1 s
Ochrana proti přepětí na výstupu	110V/ 300V/ 480V
U-OUT (včetně přerušového/ zkratovaného proudu a dvojitého zatížení)	120V/ 340V/ 490V
Okolní teplota t_a	5–55 °C
Max. teplota pláště t_c	75 °C
Krytí IP	IP20
Náběhový proud	2A
Trvání zapínacího proudu	3 ms
Odolnost proti přepětí v síti (mezi L – N)	1 kV
Maximální výdržné napětí	2KV+4U
Odolat času	60. léta

Specifické technické údaje

Kód položky	Typický výstup nouzové napájení	Síťový vstup proud, min.	Síťový vstup proud, max.	Vstupní výkon v síti provoz, min.	Vstupní výkon v síti provoz, max.
EEC110L EEC110M EEC110H	2,5 W	5mA	30 mA	0,45 W	4,5 W
EEC110L- ST EEC110M- ST EEC110H- ST	5W				

Kód položky	Propustné napětí LED modulu rozsah Min- Max	Propustný proud LED modulu rozsah Min- Max	Napájení LED modulu dopředu rozsah Min- Max
EEC110L-2,5W	10-90 V stejnosměrného proudu	12–170 mA	1,2–1,8 W
EEC110M-2,5W	60-250 V stejnosměrného proudu	4–35 mA	
EEC110H-2,5W	240-430 V stejnosměrného proudu	1,5–9 mA	
EEC110L-5W	10-90 V stejnosměrného proudu	24–350 mA	2,4–3,5 W
EEC110M-5W	60-250 V stejnosměrného proudu	9-65 mA	
EEC110H-5W	240-430 V stejnosměrného proudu	5–17 mA	

Poznámka: 1. Všechny specifikace jsou typické při 25 °C, pokud není uvedeno jinak.

2. Všechny specifikace jsou typické pro 230 V AC, pokud není uvedeno jinak.

3. „ST“ představuje autotest.

Testování/ uvedení do provozu (autotest)

Funkce testovacího tlačítka

- 1) Krátkým stisknutím (>1 s) tlačítka se spustí funkční test trvající 5 sekund (kapacita baterie by měla být více než 5 % = nabíjení 30 minut)
- 2) Podržením tlačítka (>10 s) se vynuluje časovač (reset systému)

Funkční test

Pětisekundový funkční test, který probíhá každých 7 dní, slouží k ověření funkčnosti nouzové jednotky, baterií a LED modulu.

Test trvání (Evropa)

- První test: Po 24 hodinách napájení ze sítě se nouzové osvětlení podrobí 3hodinovému testu.
- Půlroční test životnosti: Provádějte 3hodinový test životnosti každých 180–182 dní pro kontrolu kapacity baterie.

Test délky trvání (Austrálie)

- První test: Po 16 hodinách napájení ze sítě se nouzové osvětlení podrobí 2hodinovému testu.
- Půlroční test životnosti: Test bude prováděn každých 180–182 dní za účelem kontroly kapacity baterií. Bude proveden 2hodinový test životnosti. poprvé; v následujících testech trvání bude proveden test trvání v délce 1,5 hodiny. Oznámení.

- Funkční test a test trvání se smí spustit pouze tehdy, je-li baterie plně nabitá, pokud dojde k výpadku síťového napájení během provádění funkce. Pokud probíhá test doby trvání, test se odloží a systém přejde do nouzového provozu. Po obnovení napájení z elektrické sítě napájení, odložený test trvání se automaticky obnoví, jakmile je baterie plně nabitá, funkční test lepší než 3V, test trvání lepší 3,55 V

- Indikátor bude pomalu blikat zeleně po dobu 5 dnů, pokud bude test trvání úspěšně proveden.

Indicator LED System status is locally by a bi-color indicator LED.

LED indikace	Postavení	Popis
Trvalá zelená	Pohotovostní režim, systém v pořádku	Provoz ze sítě, baterie je nabitá
Rychle blikající zelená (0,25 s zapnuto, 0,25 s vypnuto)	Probíhá funkční test	Probíhá funkční test
Pomalou blikající zelená (1 s zapnuto, 1 s vypnuto)	Probíhá test trvání	Probíhá test trvání
Permanentní červená	Porucha lampy	Přerušený obvod, zkrat nebo LED selhání
Rychle blikající červená (0,25 s zapnuto, 0,25 s vypnuto)	Selhání kapacity baterie	Test výdrže baterie
Pomalou blikající červená (1 s zapnuto, 1 s vypnuto)	Porucha baterie	Nesprávné napětí baterie nebo zkrat obvod nebo přerušený obvod
Zelená a červená vypnuta	Provoz na baterie	Nouzový režim: Odpojení od sítě nebo Výpadek sítě
Pomalou blikající červená (1 s zapnuto, 3 s vypnuto)	Chyba teploty baterie	Při zapnutí a baterii teplota je nad 60 (±2) nebo pod 0 (+2)

OZNÁMENÍ

Stav poruchy:

Pokud je zjištěna chyba, rozsvítí se kontrolka LED se rozsvítí ČERVENO. Pokud došlo k chybě opraveno, prosím znovu připojte baterie po vypnutí síťového napájení, LED indikátor se okamžitě přepne zpět ZELENÁ, když je zapnuté hlavní napájení.

OZNÁMENÍ

Test výdrže baterie při výpadku:

Po výměně baterie a podržením tlačítka (>10S) resetujete časovače, indikátor nebo LED se přepne na ZELENÝ.

UPOZORNĚNÍ: Další záležitosti:

1. Po prvním zapnutí nepřetržitě nabíjení po dobu 24 hodin pro zahájení první kontroly, pokud se během nepřetržitého nabíjení provádějí další operace proces nabíjení, čas zahájení první kontroly se bude lišit.
2. Po vstupu do nouzového stavu jednoduše jednou stiskněte testovací tlačítko (1S) pro ukončení nouzového stavu.
3. Pokud je standardní model zapnutý a teplota baterie je nad 60 (±2) °C nebo pod 0 (+2) °C, indikátor svítí zeleně a je vypnutý.

Schéma zapojení

U-OUT LED pohonu je 120V (EEC110L)/ 340V (EEC110M)/ 490V (EEC110H)

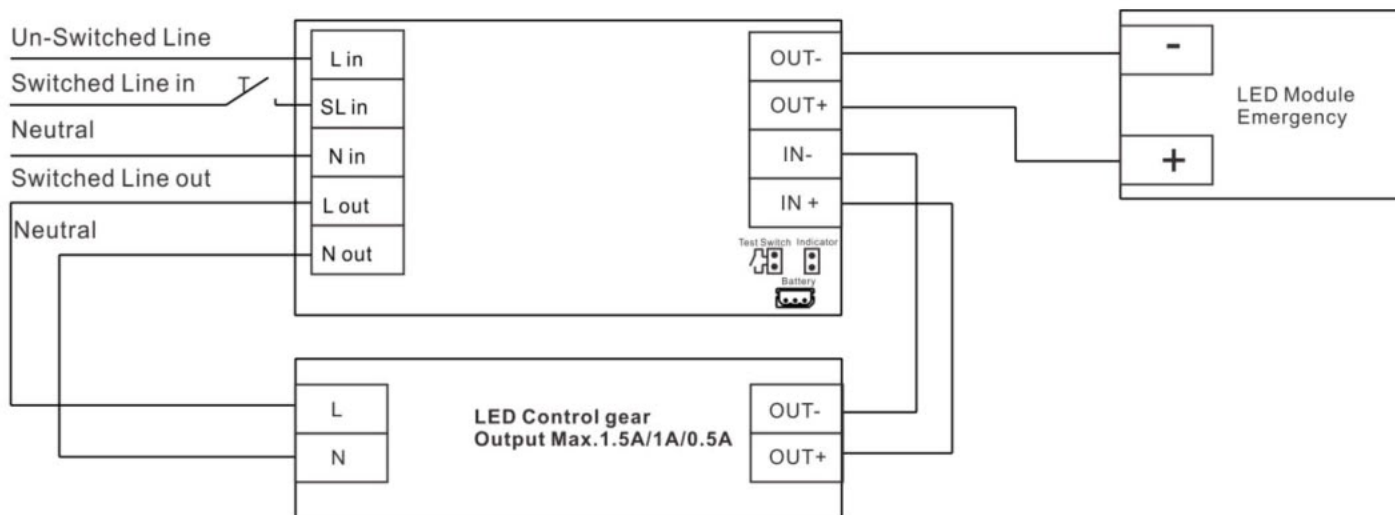

Oznámení:

Kontrolka zhasne za následujících podmínek:

1. Když je napájení vypnuto, světlo přejde do nouzového režimu.
2. Normální funkce: Když je napájení zapnuté, baterie je odpojena.
3. Po připojení napájení odpojte napájení a znovu připojte baterii.

(Poznámka: v tomto případě resetujte zdroj střídavého proudu)

Požadavky na předřadníky LED:

1. Pokud se používá společně s řadou EEC110L, nesmí napětí U-OUT ovladače LED překročit 120 V a musí splňovat požadavky na dvojitou/ zesílenou izolaci mezi napájecím a výstupním obvodem a maximální proud nesmí překročit 1,5 A.
2. Při použití společně s řadou EEC110M nesmí napětí U-OUT ovladače LED překročit 340 V a maximální proud nesmí překročit 1A.
3. Při použití společně s řadou EEC110H nesmí napětí U-OUT ovladače LED překročit 490 V a maximální proud nesmí překročit 0,5 A.
4. Po připojení SLin je LED dioda ve stavu údržby.

Když je SLin odpojen, LED dioda svítí bez nutnosti údržby.

Požadavky na zapojení vodičů:

1. Rozsah průměru drátu: 0,75-1,5 čtverečních milimetrů

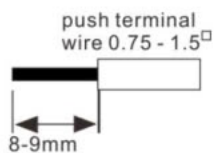

Údaje o baterii

•Výběr baterie

Stav nouze moc	Baterie	Stav nouze Trvání	Vybití baterie proud Min- Max	Výstup baterie moc Min- Max	Baterie plně nabitý čas	Nabíjecí proud	Vybití baterie napětí Min- Typ- Max
2,5 W	18650/3,2V/ 1500mAhLiFePO4	1 hodina	650-900 mA	2-2,7 W	16 hodin	400mA±10% 2,5-3,2-3,6V	
	18650/3,2V/ 2000mAhLiFePO4	2 hodiny					
	18650/3,2V/ 3000mAhLiFePO4	3 hodiny					
5W	18650/3,2V/ 3000mAhLiFePO4	1 hodina	1400-2000 mA	4-5,5 W			
	18650/3,2V/ 4000mAhLiFePO4	2 hodiny					
	26650/3,2V/ 6000mAhLiFePO4	3 hodiny					

Poznámka:

Automatické nabíjení, když napětí jedné baterie klesne pod 3,4 V. Když napětí jedné baterie překročí 3,6 V, nabíječka se vypne (0 mA).

Pokud je teplota baterie vyšší než 60 (± 2) nebo nižší než 0 (+2), baterie se přestane nabíjet.

Nouzový LED ovladač se po provedení testu dle normy 61347-2-7 CL22.3 (abnormální provozní podmínky).

Pokud napětí jedné baterie klesne pod minimálně 2,0 V, baterie se nepřepne do nouzového stavu.

Minimální teplota nabíjecího prostředí pro baterii je 5 °C , aby se zajistilo, že baterii lze nabít

•Velikost baterie

jednotka: mm

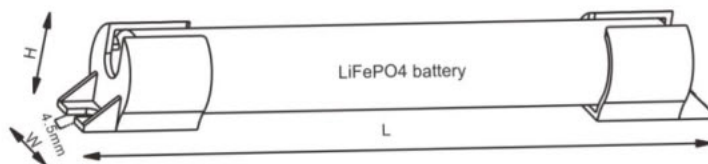
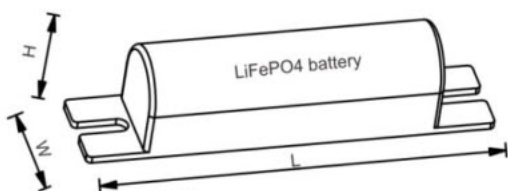

Kód položky	L	Z	H	Vzdálenost středového otvoru
18650 1 článěk	90	19,8	20,3	80
18650 2 články	158	22	21	145,5
26650 2 články	170	30	29	

Údaje o baterii

•Výběr baterie

Kapacita	Kapacita 1,5 / 2,0/3,0/4,0	Ah	6,0 Ah
Mezinárodní označení	IFPR 18/65	Mezinárodní označení	IFPR 26/65
Napětí baterie/ článku	3,2 V	Napětí baterie/ článku	3,2 V
Typ buňky	18650	Typ buňky	26650
Teplotní rozsah pouzdra pro zajištění		Rozsah teplot pouzdra pro zajištění	
návrhové životnosti 4	+5 °C až +55 °C	Návrhová životnost 4	+5 °C až +55 °C
roky, návrhové	+5 °C až +45 °C	roky Návrhová životnost	+5 °C až +45 °C
životnosti 5 let, návrhové životnosti 6 let	+5°C až +35°C	5 let Návrhová životnost 6 let	+5°C až +35°C
Max. krátkodobá teplota pouzdra baterie (kratší než 1 měsíc během životnosti baterie)	70 °C	Max. krátkodobá teplota pouzdra baterie (kratší než 1 měsíc během životnosti baterie)	70 °C
Maximální počet cyklů vybíjení	Celkem 50 cyklů	Maximální počet cyklů vybíjení	Celkem 50 cyklů
Maximální doba skladování	6 měsíců	Maximální doba skladování	6 měsíců

Upozornění: Podmínky skladování

• Baterie by měly být skladovány v určeném teplotním rozsahu a za podmínek nízké vlhkosti.

Optimální skladovací podmínky jsou

- Teplota: -20 až +40

- Vlhkost: 45 % - 85 %

• Vyhněte se atmosféře s korozivním plynem

• Před uskladněním nebo přepravou se doporučuje odpojit baterii. • Baterii je třeba nabíjet každé tři měsíce, aby si zachovala svůj původní výkon.

Norma

Tento produkt splňuje následující normy:

•EN IEC61347-2-7

•EN 61000-3-2

•EN 55015

•AS/ NZS 61347-2-13

•EN IEC61347-2-13

•EN 61000-3-3

•AS/ NZS 61347-1

•AS/ NZS CISPR 15

•EN IEC61347-1

•EN 61547

•AS/ NZS 61347-2-7

•ROHS 2.0

Popis příslušenství produktu: Indikace stavu dvoubarevnou LED diodou

•Dvoubarevný LED displej s indikací stavu

•Zelená: systém v pořádku, červená: porucha

•Připojení zástrčkou

•Velikost otvoru: 6*6 mm

•Délka vlasce: 12 cm/23 cm/50 cm/1 m/2 m



Popis příslušenství produktu: Testovací spínač

- Pro připojení k nouzovému osvětlení
- Pro kontrolu funkce zařízení
- Připojení zástrčkou
- Elektrická pevnost: 500 V AC po dobu 60 sekund
- Rozměr otvoru: 7,5*7,5 mm
- Délka vlasce: 12 cm/23 cm/50 cm/1 m/2 m



Popis příslušenství produktu: Testovací spínač

- Pro připojení k nouzovému osvětlení
- Pro kontrolu funkce zařízení
- Zástrčkové připojení
- Elektrická pevnost: 1 kV AC po dobu 60 sekund
- Rozměr otvoru: 7,5*7,5 mm
- Délka vlasce: 12 cm/23 cm/50 cm/1 m/2 m



Popis příslušenství produktu: Testovací spínač

- Pro připojení k nouzovému osvětlení
- Pro kontrolu funkce zařízení
- Připojení zástrčkou
- Elektrická pevnost: 500 V AC po dobu 60 sekund
- Velikost otvoru: 12*12 mm
- Délka vlasce: 12 cm/23 cm/50 cm/1 m/2 m



Popis příslušenství produktu: Integrovaná kontrolka vodotěsného tlačítka

- Pro připojení k nouzovému osvětlení
- Pro kontrolu funkce zařízení
- Zástrčkové připojení
- Elektrická pevnost: 1000 V AC po dobu 60 sekund
- Dvoubarevný LED displej s indikací stavu
- Zelená: systém v pořádku, červená: porucha
- Velikost otvoru: 12*12 mm
- Délka vlasce: 12 cm/23 cm/50 cm/1 m/2 m



Popis příslušenství k produktu: Bílá patice indikátoru

- Dvoubarevná LED pro indikaci stavu fixace
- Rozměr otvoru: 19*19 mm



Popis příslušenství k produktu: Prodlužovací kabel baterie

•Délka kabelu: 60 mm/ 150 mm/ 200 mm/ 350 mm/ 60 mm/ 150 mm/ 200 mm/ 350 mm

•3pólové připojení

Životnost

Průměrná životnost 50 000 hodin za jmenovitých podmínek s poruchovostí nižší než 10 % pro nouzový měnič dle jmenovitých podmínek výkon. Průměrná poruchovost 0,2 % na 1000 provozních hodin.

Důležité

Jednotka používá nebezpečné síťové napětí, proto by ji měli instalovat pouze kvalifikovaní elektrikáři v souladu s evropskými bezpečnostními normami nebo příslušnými národními předpisy.

Nouzový měnič lze použít pouze s LED lampami a je vhodný pouze pro použití v interiéru. Chraňte elektroniku měniče. proti nadměrnému teple.

Připojte LED žárovky k nouzovému měniči se správnou polaritou dle schématu zapojení.

Maximální délka výstupního kabelu k LED světelným zdrojům by podle normy EMC neměla překročit 3 m.

Připojte jednotku k napájení střídavým proudem až po dokončení zapojení mezi nouzovým měničem a LED světly.

V takových situacích nelze převzít žádnou odpovědnost za možné poškození: nouzový měnič se používá k jiným účelům než původně zamýšleno; špatně zapojeno.

Baterie by se měla nabíjet každé tři měsíce, aby si zachovala svůj původní výkon.

Nouzový funkční test musí být proveden, když je baterie plně nabitá po dobu 16 hodin.

Ovládací zařízení není určeno pro použití ve svítidlech pro osvětlení pracovišť s vysokým rizikem.

Nabíjecí zařízení po odstranění zkratovacího propojky a opětovném připojení ESSS dobije baterii ESSS normálně.

Elektrický zdroj pro bezpečnostní servis není položkou, kterou by mohl uživatel opravit, a smí jej vyměnit pouze servisní zástupce výrobce nebo podobně kvalifikovaná osoba.

U vestavěných měničů: spolehněte se na kryt svítidla, aby byl chráněn před úrazem elektrickým proudem.

Testovací spínač a indikátor lze použít pouze interně.

Ovládací zařízení se spoléhá na kryt svítidla pro ochranu před náhodným kontaktem s živými částmi.

Obvod je chráněn proti zkratu baterie a po obnovení nabití baterie se nabíjecí obvod může normálně nabíjet.

Dvojitá nebo zesílená izolace mezi napájecím a bateriovým/ ESS obvodem a na základě pracovního napětí 250 V.

Izolace mezi obvody baterie/ testovacími obvody a obvody LED splňuje základní izolaci a je založena na pracovním napětí 340 V/490 V; izolace mezi napájecím obvodem a obvody LED navíc splňuje dvojitou izolaci s napětím nad ELV (340 V/490 V).

Dodatečná izolace mezi obvody baterie/ obvody indikátorů/ obvody MT (ATS) a normálním napájením splňuje požadavky na zesílenou izolaci. Pokud

S těmito předřadníky se používá ovladač LED. Ovladač LED musí být v souladu s normou IEC/ EN 61347-2-13 a musí poskytovat

zdvójnásobte nebo zesílejte izolaci mezi vstupními a výstupními obvody.

Vlastnosti produktu

- Núdzový zdroj napájania s konštantným výstupným výkonom
- Pre LED modul s priamym napätím 10 – 90 V jednosmerného prúdu/ 60 – 250 V jednosmerného prúdu/ 240 – 430 V jednosmerného prúdu
- Produkt je možné nainštalovať interne alebo externe
- Integrovaná LiFePO4 batéria
- Kompatibilné so všetkými stmievateľnými aj nestmievateľnými LED ovládačmi s konštantným prúdom
- Automatické vypnutie výstupu, ak je zaťaženie LED mimo rozsahu
- Konštantný výstupný výkon, samonastaviteľný výstupný prúd
- 5-ročná záruka na elektronické časti



Functions

- Normálna funkcia/ automatický test
- Udržiavaná/ Neudržiavaná prevádzka
- Elektronický nabíjaci systém
- Ochrana proti hlbokému vybitiu
- Pripojenie batérie odolné voči skratu
- Odolný voči otvorenému obvodu
- Ochrana proti prepólovaniu batérie

Mechanický náčrt

jednotka: mm

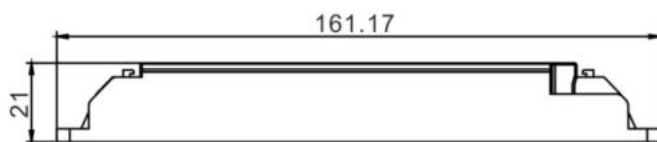
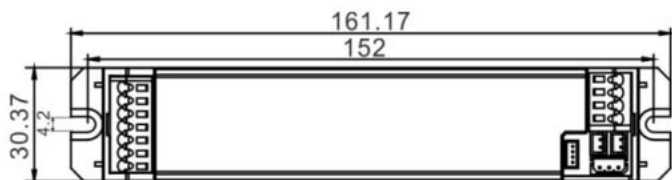

Kód položky	Batéria	MNOŽSTVO	Hmotnosť na kus.	Velkosť kartónu
EEC110L/ M/H-2,5W-1/2H	18650 1 článok	44 KS	129 g	382*250*170
EEC110L/ M/H-2,5W-3H	18650 2 články	44 KS	173 g	
EEC110L/ M/H-5W-1/2H				
EEC110L/ M/H-5W-3H	26650 2 články	40 ks	264 g	

220-240V
AC
50/60Hz

LED

LiFePO4

CE

SELV

CB

UK
CA

110

EL-T

EL

Technické údaje

Menovité napájacie napätie	220 – 240 V striedavého prúdu
Rozsah striedavého napätia	144 – 187 V striedavého prúdu
Sieťová frekvencia	50/60 Hz
Účinník	0,55
Čas začiatku	1 s
Ochrana výstupného prepätia	110 V/300 V/480 V
U-OUT (vrátane prerušeného/ skratovaného obvodu a dvojitého zataženia)	120V/ 340V/ 490V
Teplota okolia ta	5 – 55
Max. teplota plášťa tc	75
Krytie IP	IP20
Nábehový prúd	2A
Trvanie nárazového prúdu	3 ms
Prepätová odolnosť siete (medzi L – N)	1 kV
Maximálne výdržné napätie	2KV+4U
Odolať času	60. roky

Špecifické technické údaje

Kód položky	Typický výstup núdzový zdroj napájania	Sieťový vstup prúd, min.	Sieťový vstup prúd, max.	Vstupný výkon v sieti prevádzka, min.	Vstupný výkon v sieti prevádzka, max.
EEC110L EEC110M EEC110H EEC110L- ST EEC110M- ST EEC110H- ST	2,5 W	5mA	30 mA	0,45 W	4,5 W
	5W				

Kód položky	Priame napätie LED modulu rozsah Min- Max	Pripustný prúd LED modulu rozsah Min- Max	Napájanie LED modulu rozsah Min- Max
EEC110L-2,5W	10 – 90 V jednosmerného prúdu	12 – 170 mA	1,2 – 1,8 W
EEC110M-2,5W	60 – 250 V jednosmerného prúdu	4 – 35 mA	
EEC110H-2,5W	240 – 430 V jednosmerného prúdu	1,5 – 9 mA	
EEC110L-5W	10 – 90 V jednosmerného prúdu	24 – 350 mA	2,4 – 3,5 W
EEC110M-5W	60 – 250 V jednosmerného prúdu	9-65 mA	
EEC110H-5W	240 – 430 V jednosmerného prúdu	5 – 17 mA	

Poznámka: 1. Všetky špecifikácie sú typické pri 25 °C, pokiaľ nie je uvedené inak.

2. Všetky špecifikácie sú typické pre 230 V AC, pokiaľ nie je uvedené inak.

3. „ST“ predstavuje autotest.

Testovanie/ uvedenie do prevádzky (automatický test)

Funkcia testovacieho tlačidla

- 1) Krátke stlačenie (> 1 s) tlačidla spustí funkčný test trvajúci 5 sekúnd (kapacita batérie by mala byť viac ako 5 % = nabíjanie 30 minút)
- 2) Podržaním tlačidla (> 10 s) sa vynuluje časovač (reset systému)

Funkčný test

Päťsekundový funkčný test, ktorý sa koná každých 7 dní, slúži na kontrolu funkčnosti núdzovej jednotky, batérií a LED modulu.

Test trvania (Európa)

- Prvý test: Po 24 hodinách napájania zo siete striedavým prúdom sa núdzové osvetlenie podrobí 3-hodinovému testu.
- Polročný test výdrže: Vykonajte 3-hodinový test výdrže každých 180 – 182 dní, aby ste skontrolovali kapacitu batérie.

Test trvania (Austrália)

- Prvý test: Po 16 hodinách napájania zo siete sa núdzové osvetlenie podrobí 2-hodinovému testu.
- Polročný test trvania: Test sa bude vykonávať každých 180 – 182 dní na kontrolu kapacity batérií. Vykoná sa 2-hodinový test trvania. prvýkrát; v nasledujúcich testoch trvania sa vykoná 1,5-hodinový test trvania.

Všimnite si.

-Funkčný test a test trvania sa spustí iba vtedy, keď je batéria úplne nabitá, ak dôjde k výpadku sieťového napájania počas vykonávania funkcie.

Ak prebieha test a trvanie, test sa odloží a systém prejde do núdzovej prevádzky. Po obnovení napájania zo siete

napájanie, odložený test trvania sa automaticky obnoví, keď je batéria úplne nabitá, funkčný test lepšie 3 V, test trvania

lepšie 3,55 V

-Indikátor bude pomaly blikať nazeleno počas 5 dní, ak sa test trvania úspešne vykoná.

Indicator LED System status is locally by a bi-color indicator LED.

LED indikácia	Stav	Popis
Trvalá zelená	Pohotovostný režim, systém v poriadku	Napájanie zo siete, batéria je nabitá
Rýchlo blikajúca zelená (0,25 s zapnuté, 0,25 s vypnuté)	Prebieha funkčný test	Prebieha funkčný test
Pomaly blikajúca zelená (1 s zapnuté, 1 s vypnuté)	Prebieha test trvania	Prebieha test trvania
Trvalá červená	Porucha lampy	Prerušený obvod alebo skrat alebo LED dióda zlyhanie
Rýchlo blikajúca červená (0,25 s zapnuté, 0,25 s vypnuté)	Zlyhanie kapacity batérie	Test trvania výpadku batérie
Pomaly blikajúca červená (1 s zapnuté, 1 s vypnuté)	Porucha batérie	Nesprávne napätie batérie alebo skrat obvod alebo otvorený obvod
Zelená a červená vypnuté	Prevádzka z batérie	Núdzový režim: Odpojené od siete alebo Výpadok siete
Pomaly blikajúca červená (1 s zapnuté, 3 s vypnuté)	Chyba teploty batérie	Keď je napájanie zapnuté a batéria teplota je nad 60 (± 2) alebo pod 0 (+ 2)

OZNÁMENIE

Stav poruchy:

Ak sa zistí chyba, rozsvieti sa indikátor LED sa zmení na ČERVENOU. Ak sa vyskytla chyba opravené, prosím, znova pripojte batéria po vypnutí sieťového napájania, LED indikátor sa okamžite prepne späť na ZELENÉ, keď je zapnuté hlavné napájanie.

OZNÁMENIE

Test trvania výpadku batérie:

Po výmene batérie a podržaním tlačidla (> 10S) resetujete časovač, indikátor alebo LED dióda sa prepne na ZELENÁ.

OZNÁMENIE: Ďalšie záležitosti:

1. Po prvom zapnutí sa zariadenie nepretržite nabíja 24 hodín, aby sa spustil prvý inšpekčný režim, ak sa počas nepretržitého nabíjania vykonajú ďalšie operácie.

počas procesu nabíjania sa čas vstupu do prvej kontroly bude odchyľovať.

2. Po vstupe do núdzového stavu jednoducho raz stlačte testovacie tlačidlo (15) pre ukončenie núdzového stavu.

3. Keď je štandardný model zapnutý a teplota batérie je vyššia ako 60 (± 2) °C alebo nižšia ako 0 (+ 2) °C, indikátor svieti na zeleno a svieti zhasnuto.

Schéma zapojenia

U-OUT LED meniča je 120V (EEC110L)/ 340V (EEC110M)/ 490V (EEC110H)

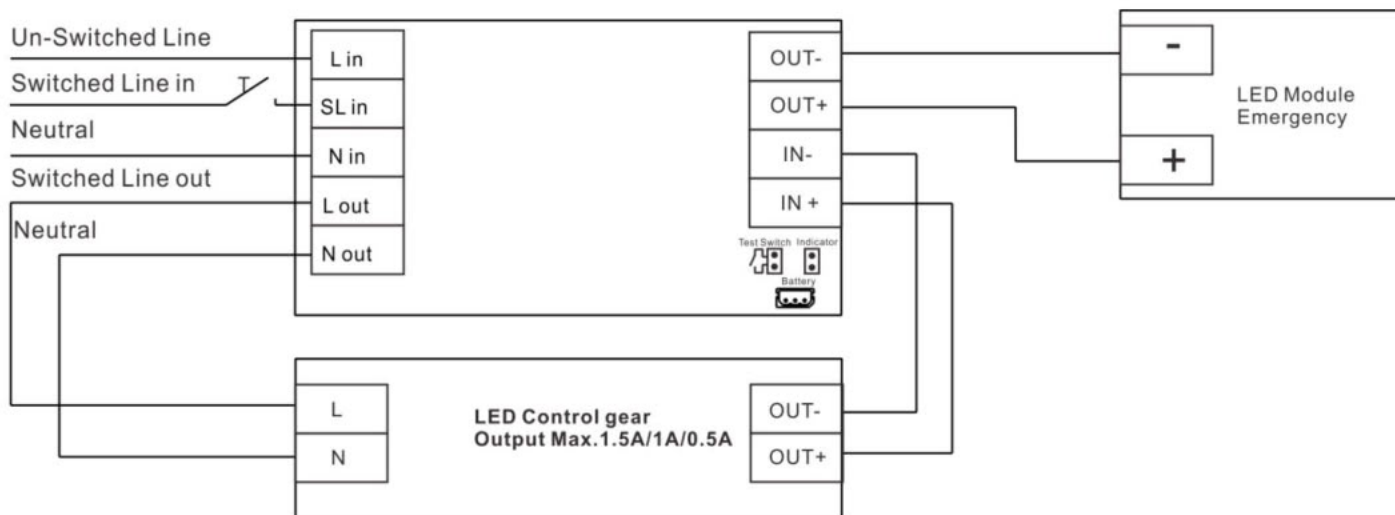

Oznámenie:

Kontrolka zhasne za nasledujúcich podmienok:

1. Keď je napájanie vypnuté, svetlo prejde do núdzového režimu.
2. Normálna funkcia: Keď je napájanie zapnuté, batéria je odpojená.
3. Po pripojení napájania odpojte napájanie a znova pripojte batériu.

(Poznámka: v tomto prípade resetujte zdroj striedavého prúdu)

Požiadavky na ovládacie zariadenia LED:

1. Ak sa používa spolu so sériou EEC110L, napätie U-OUT ovládača LED nesmie prekročiť 120 V a musí spĺňať dvojité/zosilnenú izoláciu medzi napájacím a výstupným obvodom a maximálny prúd nesmie prekročiť 1,5 A.
2. Ak sa používa spolu so sériou EEC110M, napätie U-OUT ovládača LED nesmie prekročiť 340 V a maximálny prúd nesmie prekročiť 1A.
3. Ak sa používa spolu so sériou EEC110H, napätie U-OUT ovládača LED nesmie prekročiť 490 V a maximálny prúd nesmie prekročiť 0,5 A.
4. Keď je pripojený SLin, LED dióda je v stave údržby.

Keď je SLin odpojený, LED dióda je v stave bez nutnosti údržby.

Požiadavky na zapojenie vodičov:

1. Rozsah priemeru drôtu: 0,75 – 1,5 štvorcových milimetrov

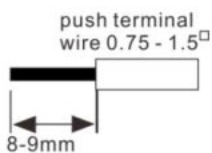

Údaje o batérii

•Výber batérie

Núdzový stav moc	Batérie	Núdzový stav Trvanie	Vybitie batérie prúd Min- Max	Výstup batérie moc Min- Max	Batéria úplne nabitá nabitý čas	Nabíjací prúd	Vybitie batérie napätie Min- Typ- Max
2,5 W	18650/3,2V/ 1500mAhLiFePO4	1 hodiny	650 – 900 mA	2 – 2,7 W	16 hodín	400mA±10% 2,5-3,2-3,6V	
	18650/3,2V/ 2000mAhLiFePO4	2 hodiny					
	18650/3,2V/ 3000mAhLiFePO4	3 hodiny					
5W	18650/3,2V/ 3000mAhLiFePO4	1 hodiny	1400 – 2000 mA	4 – 5,5 W			
	18650/3,2V/ 4000mAhLiFePO4	2 hodiny					
	26650/3,2V/ 6000mAhLiFePO4	3 hodiny					

Poznámka:

Automatické nabíjanie, keď napätie jednej batérie klesne pod 3,4 V. Keď napätie jednej batérie prekročí 3,6 V, nabíjačka sa vypne (0 mA).

Ak je teplota batérie vyššia ako 60 (±2) alebo nižšia ako 0 (+2), nabíjanie batérie sa prestane.

Núdzový LED ovládač sa po vykonaní testu podľa normy 61347-2-7 CL22.3 (abnormálna prevádzková podmienky).

Ak napätie jednej batérie klesne pod minimálne 2,0 V, batéria sa neprepne do núdzového stavu.

Minimálna teplota prostredia pri nabíjaní batérie je 5 °C , aby sa zabezpečilo, že sa batéria môže nabíjať

•Veľkosť batérie

jednotka: mm

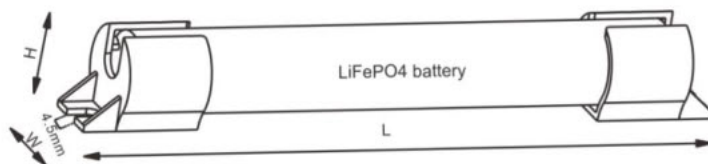
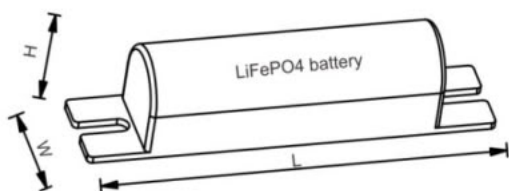

Kód položky	L	Z	H	Vzdialenosť stredového otvoru
18650 1 článok	90	19,8	20,3	80
18650 2 články	158	22	21	145,5
26650 2 články	170	30	29	

Údaje o batérii

•Výber batérie

Kapacita	Kapacita 1,5 / 2,0/3,0/4,0 Ah		6,0 Ah
Medzinárodné označenie	IFPR 18/65	Medzinárodné označenie	IFPR 26/65
Napätie batérie/ článku	3,2 V	Napätie batérie/ článku	3,2 V
Typ bunky	18650	Typ bunky	26650
Teplotný rozsah puzdra pre zabezpečenie projektovanej životnosti 4 roky,		Rozsah teplôt puzdra na zabezpečenie 4 roky projektovanej životnosti	
	+5°C až +55°C		+5°C až +55°C
projektovanej životnosti 5 rokov, projektovanej životnosti 6 rokov	+5°C až +45°C	5 rokov projektovanej životnosti	+5°C až +45°C
	+5°C až +35°C	6 rokov projektovanej životnosti	+5°C až +35°C
Maximálna krátkodobá teplota puzdra batérie (kratšie ako 1 mesiac počas životnosti batérie)	70 °C	Maximálna krátkodobá teplota puzdra batérie (kratšie ako 1 mesiac počas životnosti batérie)	70 °C
Maximálny počet cyklov vybíjania	Celkom 50 cyklov	Maximálny počet cyklov vybíjania	Celkom 50 cyklov
Maximálna doba skladovania	6 mesiacov	Maximálna doba skladovania	6 mesiacov

Upozornenie: Podmienky skladovania

- Batérie by sa mali skladovať v stanovenom teplotnom rozsahu a pri nízkej vlhkosti.
- Optimálne skladovacie podmienky sú
- Teplota: -20 až +40
- Vlhkosť: 45 % - 85 %
- Vyhnite sa atmosfére s koroziívnym plynom
- Pred uskladnením alebo prepravou sa odporúča odpojiť batériu. • Batéria by sa mala nabíjať každé tri mesiace, aby sa zachoval jej pôvodný výkon.

Štandard

Tento produkt spĺňa nasledujúce normy:

•EN IEC61347-2-7	•EN 61000-3-2	•EN 55015	•AS/ NZS 61347-2-13
•EN IEC61347-2-13	•EN 61000-3-3	•AS/ NZS 61347-1	•AS/ NZS CISPR 15
•EN IEC61347-1	•EN 61547	•AS/ NZS 61347-2-7	•ROHS 2.0

Popis príslušenstva produktu: Indikácia stavu dvojfarebnou LED diódou

- Dvojfarebný LED displej s indikáciou stavu
- Zelená: systém je v poriadku, červená: porucha
- Zásuvkové pripojenie
- Veľkosť otvoru: 6*6 mm
- Dĺžka vlasca: 12 cm/23 cm/50 cm/ 1 m/2 m



Popis príslušenstva produktu: Testovací spínač

- Na pripojenie k núdzovému osvetleniu
- Na kontrolu funkcie zariadenia
- Zásuvkové pripojenie
- Elektrická pevnosť: 500 V AC počas 60 sekúnd
- Veľkosť otvoru: 7,5 * 7,5 mm
- Dĺžka vlasca: 12 cm/23 cm/50 cm/1 m/2 m



Popis príslušenstva produktu: Testovací spínač

- Na pripojenie k núdzovému osvetleniu
- Na kontrolu funkcie zariadenia
- Zástrčkové pripojenie
- Elektrická pevnosť: 1 kV AC po dobu 60 sekúnd
- Veľkosť otvoru: 7,5 * 7,5 mm
- Dĺžka vlasca: 12 cm/23 cm/50 cm/1 m/2 m



Popis príslušenstva produktu: Testovací spínač

- Na pripojenie k núdzovému osvetleniu
- Na kontrolu funkcie zariadenia
- Zásuvkové pripojenie
- Elektrická pevnosť: 500 V AC počas 60 sekúnd
- Veľkosť otvoru: 12*12 mm
- Dĺžka vlasca: 12 cm/23 cm/50 cm/1 m/2 m



Popis príslušenstva produktu: Integrované kontrolné svetlo pre vodotesné tlačidlo

- Na pripojenie k núdzovému osvetleniu
- Na kontrolu funkcie zariadenia
- Zástrčkové pripojenie
- Elektrická pevnosť: 1000 V AC počas 60 sekúnd
- Dvojfarebný LED displej s indikáciou stavu
- Zelená: systém je v poriadku, červená: porucha
- Veľkosť otvoru: 12*12 mm
- Dĺžka vlasca: 12 cm/23 cm/50 cm/1 m/2 m



Popis príslušenstva produktu: Biely podstavec indikátora

- Dvojfarebná LED dióda indikuje stav fixácie
- Veľkosť otvoru: 19 * 19 mm



Popis príslušenstva produktu: Predlžovací kábel batérie

•Dĺžka kábla: 60 mm/ 150 mm/ 200 mm/ 350 mm/ 60 mm/ 150 mm/ 200 mm/ 350 mm

•3-pólové pripojenie

Životnosť

Priemerná životnosť 50 000 hodín za menovitých podmienok s mierou poruchovosti menej ako 10 % pre núdzový menič podľa menovitých parametrov výkon. Priemerná poruchovosť 0,2 % na 1000 prevádzkových hodín.

Dôležité

Jednotka používa nebezpečné sieťové napätie, preto ju musia inštalovať iba kvalifikovaní elektrikári v súlade s európskymi bezpečnostnými normami alebo príslušnými národnými predpismi.

Núdzový menič sa môže používať iba s LED lampami a je vhodný len na použitie v interiéri. Chráňte elektronický menič proti nadmernému teplu.

Pripojte LED žiarovky k núdzovému meniču so správnou polaritou podľa schémy zapojenia.

Maximálna dĺžka výstupného kábla k LED lampám by podľa normy EMC nemala presiahnuť 3 m.

Jednotku pripojte k striedavému napájaniu až po dokončení zapojenia medzi núdzovým meničom a LED žiarovkami.

V takýchto situáciách nepreberá zodpovednosť za možné poškodenie: núdzový menič sa používa na iné účely ako pôvodne zamýšľané; nesprávne zapojené.

Batéria by sa mala nabíjať každé tri mesiace, aby sa zachoval jej pôvodný výkon.

Test núdzovej funkcie sa musí vykonať, keď je batéria úplne nabitá po dobu 16 hodín.

Ovládací prvok nie je určený na použitie v svetidlách na osvetlenie pracovných priestorov s vysokým rizikom.

Nabíjacie zariadenie po odstránení skratovej prepajky a opätovnom pripojení ESSS normálne dobije batériu ESSS.

Elektrický zdroj pre bezpečnostné účely nie je položka, ktorú by mohol opraviť používateľ, a smie ho vymeniť iba servisný zástupca výrobcu alebo podobne kvalifikovaná osoba.

V prípade vstavaných meničov: spoľahnite sa na kryt svetidla, aby bol chránený pred úrazom elektrickým prúdom.

Testovací spínač a indikátor je možné použiť iba interne.

Ovládací prvok sa spolieha na kryt svetidla, aby bol chránený pred náhodným kontaktom so živými časťami.

Obvod je chránený po skrate batérie a po obnovení nabitia batérie sa nabíjací obvod môže normálne nabíjať.

Dvojitá alebo zosilnená izolácia medzi napájacím a batériovým/ ESS obvodom a na základe pracovného napätia 250 V.

Izolácia medzi obvodmi batérie/ testovacími obvodmi a obvodmi LED diód spĺňa základnú izoláciu a je založená na pracovnom napätí 340 V/490 V; Okrem toho izolácia medzi napájacím a LED obvodom spĺňa dvojitú izoláciu pri napätí nad ELV (340 V/490 V).

Dodatočná izolácia medzi obvodmi batérie/ obvodmi indikátora/ obvodmi MT (ATS) a normálnym napájaním spĺňa zosilnenú izoláciu. Ak

S týmito predradníkmi sa používa ovládač LED. Ovládač LED musí byť v súlade s normou IEC/ EN 61347-2-13 a musí poskytovať

dvojitá alebo zosilnená izolácia medzi vstupnými a výstupnými obvodmi.